



REALPIANO DIGITAL

PRO 1

PRO 2

MODO DE EMPLEO

Español

Instrucciones generales de seguridad

Alimentador

- Emplee únicamente el alimentador de corriente suministrado por Generalmusic con el instrumento.

Cómo manejar el cable de alimentación

- No toque el cable de alimentación, el enchufe o la toma de corriente con las manos mojadas o húmedas.
- No tire del cable; para sacar el enchufe agárrelo bien.
- No doble el cable de alimentación.
- Un cable cortado o con su cubierta dañada puede ocasionar cortos circuitos, descargas eléctricas e incendios. NUNCA emplee un alimentador dañado; hágalo sustituir de inmediato con otro del mismo tipo.

Si en el instrumento han entrado líquidos u objetos

- Desconecte el alimentador de la toma de corriente y póngase inmediatamente en contacto con el vendedor.
- No ponga floreros encima del instrumento u otros recipientes que contengan líquidos.

Objetos de metal u otros

- No deje que objetos de metal u de otro material caigan al interior del instrumento.

Los objetos de metal pueden ocasionar descargas eléctricas y daños

- Tenga mucho cuidado cuando hay niños jugando o curioseando alrededor del instrumento. Hágales comprender que no pueden introducir objetos o sus manos al interior del instrumento, sobre todo si está encendido y listo para sonar.
- Si algún objeto cayera dentro del instrumento, desconecte el alimentador de la toma de corriente y póngase inmediatamente en contacto con el vendedor.
- En general, no abra el instrumento y no manipule de ninguna manera los circuitos internos.

Si el instrumento funciona mal

- Apáguelo, desconecte el alimentador de la toma de corriente y póngase inmediatamente en contacto con el vendedor.
- No siga usando el instrumento, porque el daño podría agravarse.

Mantenimiento ordinario

- Limpie las superficies externas y las teclas de su PRO 1 o PRO 2 con un paño suave y limpio ligeramente húmedo. Séquelas con un paño suave y seco.
- No emplee disolventes, detergentes o materiales abrasivos. Se trata de sustancias dañinas para el acabado del instrumento.
- Siempre apague el instrumento después de usarlo. No encienda o apague el instrumento continua o repetidamente para evitar sobrecargar los componentes eléctricos.

Punto Internet Generalmusic: <http://www.generalmusic.com>

La información contenida en este folleto ha sido cuidadosamente redactada y revisada. Sin embargo, no se asume ninguna responsabilidad por eventuales errores. Todos los derechos reservados. Esta publicación no puede ser copiada, fotocopiada, reproducida, ni en todo ni en parte, sin el permiso previo de Generalmusic S.p.A. Generalmusic se reserva el derecho de efectuar, sin aviso previo, cambios y modificaciones estéticas, funcionales o de diseño en todo producto. Generalmusic no se asume ninguna responsabilidad por daños a personas o cosas, que fuesen ocasionados por el uso impropio del producto.

Índice

Apartado 1: Presentación del instrumento	Apartado 5: MASTER/MIDI
Panel frontal:	Funciones MIDI 30
PRO 1 4	Funciones Master 32
PRO 2 5	
Panel posterior 5	
Interruptor de encendido	Apartado 6: Secuenciador / Grabador
y auriculares 7	Descripción de controles 36
Tomas de Pedales 8	Grabación 37
	Funciones avanzadas 40
Apartado 2: Guía rápida	
Sonidos y Efectos 10	Apartado 7: Referencia
Ejecuciones 12	Especificaciones técnicas:
	PRO 1 43
	PRO 2 44
Apartado 3: Funciones básicas	Descripción de la
Sonidos y Ejecuciones 16	tecnología aplicada 45
Entonación y Tono 18	Índice 47
Efectos y Respuesta al	
dinamismo 20	Apéndice
Otros controles 22	Tabla de controladores MIDI
	PRO 1 i
Apartado 4: Performance Edit	PRO 2 iii
Modificar una Ejecución 24	Mensajes de cambio de
Asignar funciones a	Controles Especiales
los pedales 26	PRO 1 ii
Otras funciones 28	PRO 2 iv
	PRO 2 - Selección de Efectos v



Apartado 1

Presentación del instrumento

Panel frontal y posterior

Panel frontal - PRO 1

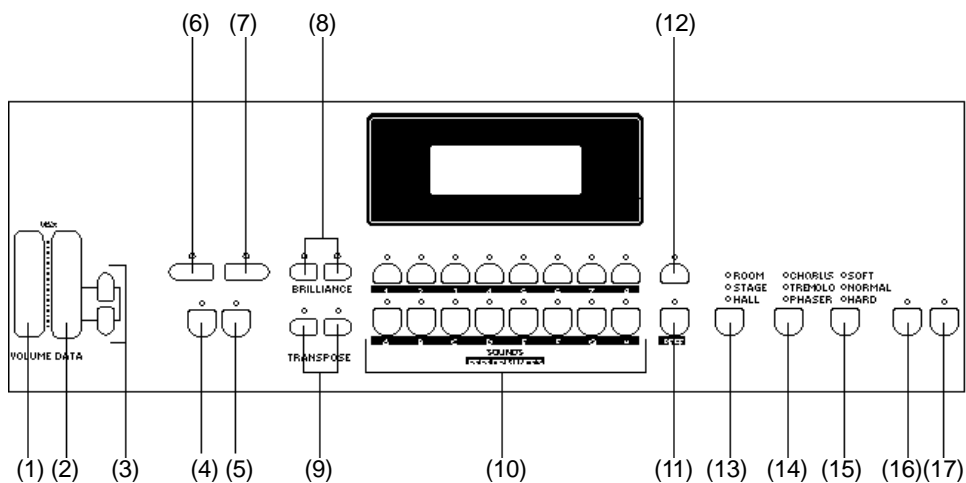

- (1) VOLUME** **Cursor de Volumen** Controla el volumen principal del instrumento.
- (2) DATA** **Cursor de Datos** Regula los valores visualizados en la pantalla al usar las funciones programables.
- (3) PAGE**
Botones de Página Pulse estos botones para recorrer las distintas funciones de los menús PERF EDIT y MASTER/MIDI.
- (4) MASTER/MIDI** Este botón permite acceder a las distintas funciones MIDI del instrumento y algunas funciones Master como “Restore Performances”, “EQ Lock”, etc.
- (5) PERF EDIT** Permite acceder a todos los parámetros de la Ejecución, como p.ej. niveles de reverberación y efectos, funciones de los pedales y afinaciones alternativas. Todos los cambios realizados en este entorno se memorizan al archivar la Ejecución.
- (6) STORE** Permite archivar los cambios efectuados en la Ejecución y correspondiente posición de destino (bancos A-H y posiciones 1-8).
- (7) SPLIT** Permite dividir el teclado en las dos partes, o sectores, de izquierda y de derecha. Manteniendo el botón pulsado, se puede elegir la nota que marca la división del sector (Split point) y el sonido a asignar al sector de izquierda.
- (8) BRILLIANCE** Los controles de BRILLIANCE del modelo PRO 1 permiten ajustar el brillo del tono del instrumento.
- (9) TRANSPOSE** Aumenta o baja el tono general del instrumento por pasos de un semitono.
- (10) BOTONES DE SELECCIÓN** Seleccionan los sonidos o las Ejecuciones (el tipo de selección depende del estado del botón SOUNDS/PERF).
- (11) SOUNDS/PERF** Permite pasar del modo de SONIDO (SOUNDS) al de EJECUCIÓN (PERFORMANCE) y viceversa.
- (12) VARIATION** El uso de este botón en el modo SOUNDS permite obtener una variación del sonido corriente.
- (13) REVERB** Permite seleccionar un tipo de reverberación. Si todos los LEDs están apagados, la reverberación está inhabilitada.
- (14) EFFECT** Permite seleccionar un tipo de efecto. Si todos los LEDs están apagados, los efectos están inhabilitados.
- (15) TOUCH** Permite ajustar al dinamismo el toque del músico en el teclado.
- (16) LOCAL OFF** Desconecta el teclado de los sonidos internos permitiendo la conexión del instrumento en “Midi Loop” (configuración típica del uso con un secuenciador externo).
- (17) DEMO** **Guión** Activa una ejecución demostrativa de los sonidos internos programados por el fabricante.

Panel frontal - PRO 2

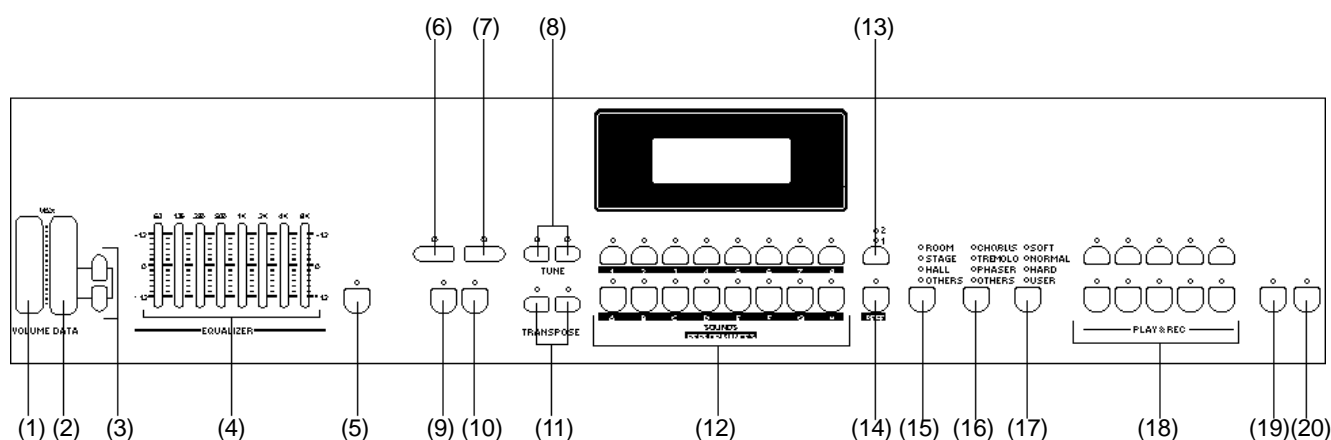

- (1) **VOLUME** **Cursor de Volumen** Controla el volumen principal del instrumento.
- (2) **DATA** **Cursor de Datos** Regula los valores visualizados en la pantalla al usar las funciones programables.
- (3) **PAGE**
Botones de Página Pulse estos botones para recorrer las distintas funciones de los menús PERF EDIT y MASTER/MIDI.
- (4) **SECCIÓN EQ** Permite una regulación minuciosa de los tonos del instrumento.
- (5) **EQ ON/OFF** Habilita e inhabilita la Sección EQ.
- (6) **STORE** Permite archivar los cambios efectuados en la Ejecución y correspondiente posición de destino (bancos A-H y posiciones 1-8).
- (7) **SPLIT** Permite dividir el teclado en las dos partes, o sectores, de izquierda y de derecha. Manteniendo el botón pulsado, se puede elegir la nota que marca la división del sector (Split point) y el sonido a asignar al sector de izquierda.
- (8) **TUNE** Pulse estos botones para ajustar la afinación de su instrumento en relación a otro aparato.
- (9) **MASTER/MIDI** Este botón permite acceder a las distintas funciones MIDI del instrumento y algunas funciones Master como "Restore Performances", "EQ Lock", etc.
- (10) **PERF EDIT** Permite acceder a todos los parámetros de la Ejecución, como p.ej. niveles de reverberación y efectos, funciones de los pedales y afinaciones alternativas. Todos los cambios realizados en este entorno se memorizan al archivar la Ejecución.
- (11) **TRANSPOSE** Aumenta o baja el tono general del instrumento por pasos de un semitono.
- (12) **BOTONES DE SELECCIÓN** Seleccionan los sonidos o las Ejecuciones (el tipo de selección depende del estado del botón SOUNDS/PERF).
- (13) **VARIATION** El uso de este botón en el modo SOUNDS permite obtener dos variaciones del sonido corriente.
- (14) **SOUNDS/PERF** Este botón permite pasar del modo de SONIDO (SOUNDS) al de EJECUCIÓN (PERFORMANCE) y viceversa.
- (15) **REVERB** Permite seleccionar un tipo de reverberación. Si todos los LEDs están apagados, la reverberación está inhabilitada.
- (16) **EFFECT** Permite seleccionar un tipo de efecto. Si todos los LEDs están apagados, los efectos están inhabilitados.
- (17) **TOUCH** Permite ajustar al dinamismo el toque del músico en el teclado. Tras seleccionar la función USER (USUARIO), se puede variar el toque por medio del cursor DATA.
- (18) **PLAY Y RECORD** La sección de grabación digital del instrumento (secuenciador) permite grabar lo que se toque. Para mayores detalles vea el apartado específico "Secuenciador/grabador" de este manual.
- (19) **LOCAL OFF** Desconecta el teclado de los sonidos internos permitiendo la conexión del instrumento en "Midi Loop" (configuración típica del uso con un secuenciador externo).
- (20) **DEMO** **Guión** Activa una ejecución demostrativa de los sonidos internos programados por el fabricante.

Panel posterior - PRO 1 / PRO 2

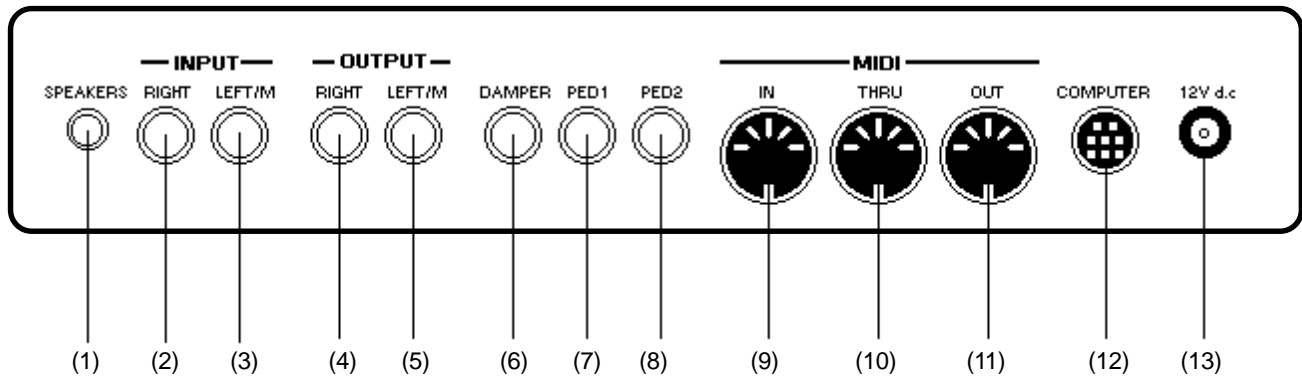

- (1) **SPEAKERS** **Altavoces** Este enchufe jack permite conectar dos altavoces multimedia. La salida Speakers cuenta con una potencia suficiente para utilizar los altavoces en bajo nivel.
- (2) **RIGHT INPUT** **Entrada Derecha**
- (3) **LEFT /MONO INPUT** **Entrada Izquierda/Mono** Entradas que se emplean para conectar otros instrumentos musicales a PRO1/PRO2. La señal del otro instrumento viene mezclada a la señal principal de PRO1/PRO2 y es enviada a las correspondientes salidas de OUTPUT, SPEAKER y HEADPHONE. Para conectar una señal mono (p. ej. un micrófono), sólo se usará el jack Left/Mono.
- (4) **RIGHT OUTPUT** **Salida Derecha**
- (5) **LEFT/MONO OUTPUT** **Salida Izquierda/Mono** Salidas que se emplean para conectar el instrumento a un amplificador, a un mezclador o a un grabador externo. Para conectar un aparato mono (p. ej. un amplificador de guitarra), sólo se usará el jack Left/Mono.
- (6) **DAMPER** Toma para conectar un pedal estándar o también el pedal especial “Real Piano Continuous Damper Pedal”, que se puede conseguir en las tiendas de Generalmusic y que simula el pedal derecho de un piano acústico tradicional.
- (7) **PEDAL 1** Cada toma puede aceptar un pedal de interruptor como también un pedal continuo (del tipo pedal de volumen).
- (8) **PEDAL 2** La función a asignar a cada pedal se puede seleccionar en la sección PERF EDIT.
- (9) **MIDI IN** Permite controlar los sonidos de PRO1/PRO2 a través de un aparato externo, p.ej. un teclado master o un secuenciador.
- (10) **MIDI THRU** Transmite los datos recibidos a través de MIDI IN a uno o varios aparatos MIDI externos. MIDI THRU se usa para enlazar varios instrumentos en cadena.
- (11) **MIDI OUT** Envía los datos MIDI generados por PRO1/PRO2 a otros aparatos MIDI externos, de tal manera que el instrumento se puede usar como un controlador master.
- (12) **COMPUTER** Toma jack para conectar el instrumento directamente a un ordenador IBM o Macintosh sin que se haga necesario instalar una interfaz MIDI.
- (13) **D.C. POWER** Toma para el alimentador de corriente. Usar sólo el alimentador suministrado con el instrumento.

Interruptor de encendido y auriculares

Interruptor de encendido

El interruptor de encendido se encuentra en el lado inferior izquierdo del panel posterior. Asegúrese que el interruptor de encendido esté en la posición “off” antes de conectar o desconectar el adaptador. La descarga de corriente cuando el interruptor está en “on” puede dañar los componentes internos del instrumento.

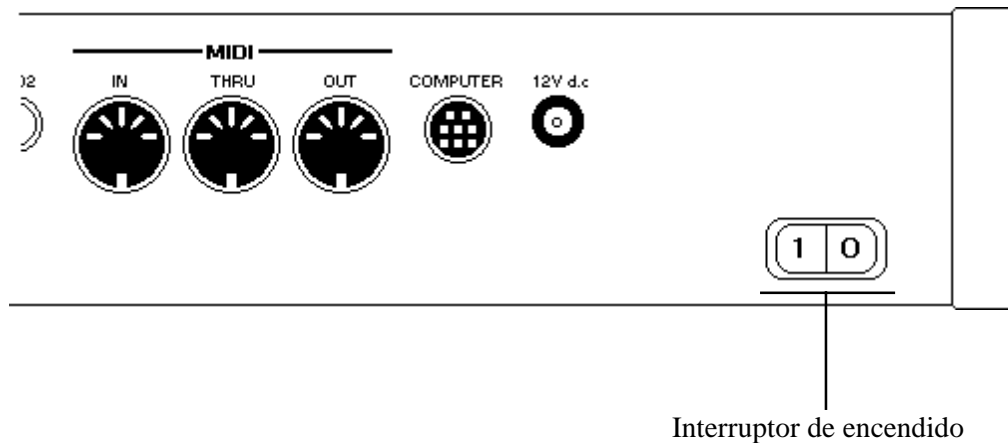

Toma de auriculares

La toma jack de auriculares se encuentra en la extremidad izquierda de la faja metálica debajo del teclado.

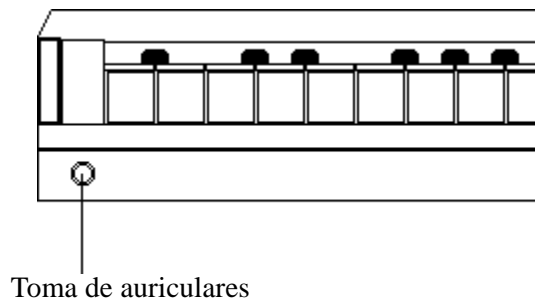

Tomas de Pedales

En el panel posterior de PRO 1/PRO 2 hay tres tomas jack para pedales.

La toma DAMPER puede aceptar cualquier tipo de pedal de interruptor (footswitch) para obtener el efecto de “realce”. La misma toma puede aceptar también un “pedal dámper continuo” especial (“continuous damper pedal”, que se puede conseguir en las tiendas de Generalmusic), el cual reproduce con gran fidelidad la acción del pedal de amortiguación de un piano acústico tradicional debido a que la cantidad de efecto varía de acuerdo a la presión que se ejerce en el pedal.

Las dos otras tomas de pedal, PED1 y PED2, pueden aceptar tanto un pedal de interruptor como un pedal continuo.

Éstos son pedales que permiten controlar diversas funciones que se especifican en el apartado 4 de este manual (PERF EDIT, Pedal 1 Function/Pedal 2 Function).



Pedal de interruptor

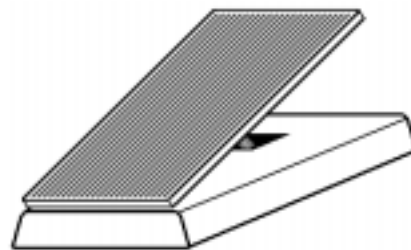

Pedal continuo

Nota acerca de los diversos tipos de pedales

Hay cuatro tipos de pedales que se pueden conectar a PRO 1/PRO 2:

1. Pedal de interruptor (Footswitch) de polaridad normal, (o “Normally Open”)
2. Pedal de interruptor (Footswitch) de polaridad revertida, (o “Normally Closed”)
3. Pedal continuo de volumen
4. Pedal dámper continuo de Generalmusic

Al conectar uno u otro tipo de pedal a las correspondientes tomas DAMPER, PED 1 o PED 2, el instrumento reconoce automáticamente de qué tipo de pedal se trata; por lo general el proceso de “autodetección” requiere unos 1-2 segundos. Para que el sistema pueda reconocer correctamente el tipo de pedal, es preciso que no se presione o mueva el pedal hasta que desaparezca de la pantalla el cuadro de cambio de pedal (Pedal Change - Fig. 1).

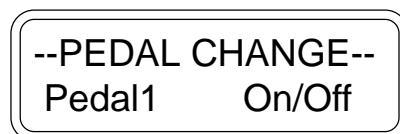

Fig. 1: Reconocimiento del tipo de pedal

Apartado 2

Guía rápida

Este apartado ilustra los pasos a dar para efectuar algunas operaciones básicas que le ayudarán a conocer y aprovechar su instrumento de la manera mejor.

Funciones básicas

PRO1/PRO2 funcionan según una lógica clara y sencilla que le permitirá comprender y ejecutar la gran parte de las funciones del instrumento sin que haga falta una explicación exhaustiva. En el caso que resulte necesario profundizar en la descripción de una determinada función, puede encontrar una información amplia en los respectivos apartados de este manual.

Modos operativos

Dos son los modos operativos básicos del instrumento:

1: Modo SOUNDS (Sonidos)

2: Modo PERF (“Performance” o Ejecución)



Ambos modos se seleccionan por medio del botón SOUNDS/PERF que se encuentra a la derecha de los botones de selección de sonidos. Cuando el Led encima del botón está encendido, el instrumento se encuentra en el modo SOUNDS; cuando el Led está apagado, el instrumento se encuentra en el modo PERF.

Al encenderlo, PRO1/PRO2 se configura automáticamente en el modo SOUNDS, que es también el modo operativo más fácil para aprender a usar el instrumento. En el modo SOUNDS se pueden usar los botones de selección de sonidos en combinación con el botón VAR (variación) para seleccionar el sonido que se prefiera.

Además, fácilmente se pueden añadir efectos al sonido seleccionado por medio de los botones REVERB y EFFECTS.

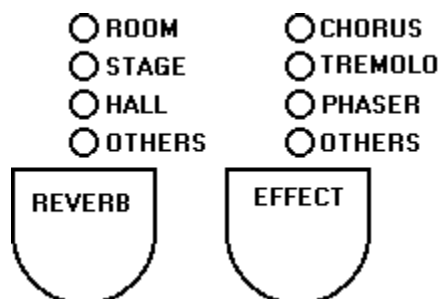

Para poder mezclar dos sonidos, pulse simultáneamente los dos respectivos botones de sonido. Asimismo es posible dividir el teclado en sectores pulsando SPLIT. Al seleccionar un sonido manteniendo pulsado el botón SPLIT, ese sonido va asignado automáticamente al sector izquierdo del teclado. Al presionar una tecla manteniendo pulsado el botón SPLIT, la nota pulsada se convierte en el nuevo punto de división o Split Point (convirtiéndose en la nota más baja del sector derecho o Upper).

Si se quiere modificar o editar ulteriormente la combinación de sonidos (p.ej. ajustando recíprocamente el volumen de los dos sonidos o cambiando la cantidad de salida del efecto de cada sonido), se pueden aplicar los correspondientes parámetros del menú PERF EDIT.



Al pulsar PERF EDIT aparece una de las numerosas páginas de editor que permiten modificar diferentes aspectos de la combinación corriente. El cursor DATA permite regular el valor del parámetro visualizado en la pantalla. Otros parámetros se pueden visualizar pulsando los botones PÁGINA, que se encuentran a la derecha del cursor DATA.

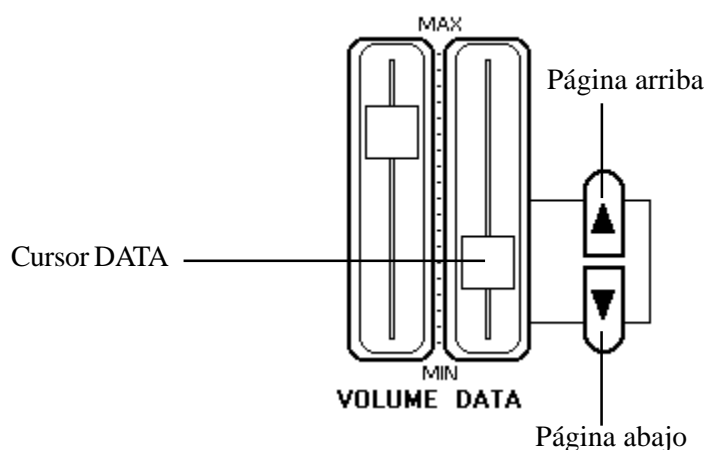

El número de parámetros disponibles en el menú PERF EDIT varía de acuerdo a que estén corrientemente seleccionados uno o dos sonidos. Estando seleccionados dos sonidos (mezclados o divididos según los sectores de teclado), muchos cuadros de la pantalla se visualizan dos veces. Por ejemplo: en el caso de dos sonidos mezclados, la primera página de regulación de volumen en PERF EDIT permite regular el volumen del SONIDO 1 moviendo el cursor DATA; la página siguiente permite regular el volumen del SONIDO 2, siempre por medio del cursor DATA. Si se ha seleccionado un único sonido, la segunda página no se visualiza.

Una vez que estén regulados al gusto del usuario todos los parámetros (nivel de efectos, mezcla de sonidos, asignación de pedales, etc.) contenidos en PERF EDIT, de hecho se ha creado lo que se llama una Ejecución o PERFORMANCE. En otros términos, una Ejecución o PERFORMANCE es el resultado final de una serie de operaciones de configuración y edición a través de las cuales se logra que el instrumento suene de la forma deseada. Obviamente, la nueva Ejecución propia del usuario también se puede almacenar en memoria para poder cargarla todas las veces que convenga.

Archivar una Ejecución

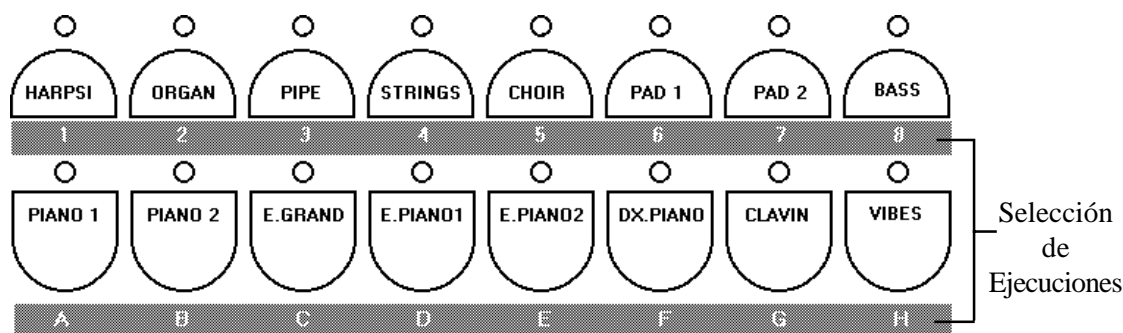

En PRO1/PRO2 hay 64 posiciones de memoria PERFORMANCE distribuidas en ocho bancos, de A a H. Cada banco contiene ocho Ejecuciones, que llevan los números de 1 a 8. Si el instrumento está en el modo PERF (Led del botón SOUNDS/PERF apagado), los botones de selección de sonidos se usan para seleccionar Ejecuciones. Debajo de cada botón hay una pequeña etiqueta de colores indicando la función del correspondiente botón con el instrumento puesto en el modo PERF. Cada Ejecución tiene una referencia alfanumérica (p.ej. C5 o F2) y además un nombre, que se visualiza en la pantalla tras seleccionar la Ejecución.

Aunque el proceso para archivar y darle un nombre a la Ejecución está descrito más ampliamente en otro apartado de este manual, los pasos básicos a dar son muy sencillos. Tras crear una Ejecución, pulse el botón STORE para archivarla.



Ahora elija el Banco de destino (BANK A-H) pulsando uno de los botones de selección de sonidos de la hilera inferior. Finalmente elija una de las ocho posiciones del Banco seleccionado pulsando uno de los botones de selección de sonidos de la hilera superior.

La nueva Ejecución está archivada y será posible cargarla todas las veces que se quiera activando el modo PERF (Led SOUNDS/PERF apagado) y seleccionando la letra de BANK (A-H) seguida del número correspondiente a la posición de la Ejecución.

EJEMPLO: Archivar la configuración corriente de sonidos en la Ejecución “E6”

Estando el instrumento en el modo SOUNDS (Led SOUNDS/PERF encendido) y la Ejecución lista para ser archivada:

- 1. Pulse STORE (ahora podrá usar el cursor DATA y los botones PÁGINA para darle un nombre a la Ejecución).**
- 2. Pulse el botón “E” (E. PIANO 2).**
- 3. Pulse el botón “6” (PAD 1).**

La configuración de sonidos está almacenada ahora en Performance E6.

Al salir de la fábrica, PRO1/PRO2 lleva muchas Ejecuciones preinstaladas que permiten apreciar las muchas posibilidades del instrumento. La primera Ejecución (Performance A1) es una configuración básica de piano. Escuche las Ejecuciones siguientes (A2, A3, A4, etc.) para formarse una idea de las grandes capacidades del instrumento. Aunque se borren o sobrescriban las Ejecuciones preinstaladas, ellas se restablecen totalmente al mantener pulsado el botón PERF EDIT al encender el instrumento o bien aplicando la función RESTORE PERFS en la sección MASTER/MIDI. ¡Cuidado! ya que esta función borra todas las Ejecuciones de usuario archivadas con anterioridad.

Crear una Ejecución

Una Ejecución se puede crear paso por paso como lo indicamos a continuación:

En este ejemplo se pretende crear una combinación de Electric Piano 1 (sin variación) y Choir Variation 1, en que el sonido de Choir tenga aproximadamente la mitad del volumen de Electric Piano. Además, al sonido de Choir se le quiere añadir cierta cantidad de reverberación Hall, de tal manera que tenga una reverberación mayor que la del sonido de Electric Piano. Una vez creada tal combinación de sonidos o Ejecución, ella será archivada en la posición Performance B1.

- 1. Apague y vuelva a encender el instrumento (para tener la seguridad de que realmente el proceso empieza desde el principio).*
- 2. Manteniendo pulsado E. Piano 1, pulse Choir.*

Esta operación permite mezclar el sonido básico de E. Piano 1 al sonido básico de Choir. Ahora, para seleccionar Choir Variation 1 sin cambiar el sonido de E. Piano:

- 3. Pulse los botones PÁGINA hasta que la flecha en la pantalla se encuentre junto al sonido de Choir.*
- 4. Pulse el botón VAR para seleccionar Variation 1.*

Para añadir el efecto de reverberación:

- 5. Pulse el botón REVERB repetidas veces hasta seleccionar el efecto HALL.*

Los dos sonidos vienen mezclados y se ha seleccionado el efecto para la combinación básica. Ahora sólo hace falta modificar la combinación para que cada sonido tenga un diferente nivel de volumen y una diferente cantidad de reverberación:

- 6. Pulse PERF EDIT.*
- 7. Si la Página 1 no se visualiza, pulse los botones PÁGINA hasta alcanzarla.*
- 8. Regule el volumen del sonido de E. Piano 1 al máximo.*
- 9. Visualice la Página 1b (volumen del sonido de Choir).*
- 10. Regule el nivel a 64 aprox.*
- 11. Pulse los botones PÁGINA para seleccionar REVERB SEND para el sonido de Piano (Página 2).*
- 12. Elija un valor bajo (40 ó 50).*
- 13. Ahora pase a la Página 2b (REVERB SEND para el sonido de Choir).*
- 14. Elija un valor alto (p.ej. 100).*

La edición de la Ejecución ha terminado.

- 15. Pulse PERF EDIT para salir del entorno de editor.*

El paso siguiente es la memorización de esta combinación de sonidos en Performance B1:

- 16. Pulse STORE.*
- 17. Pulse el botón "B" (PIANO 2).*
- 18. Pulse el botón "1" (HARPSI).*

La Ejecución está archivada en memoria. Todas las veces que guste podrá cargarla seleccionando el modo PERFORMANCE y pulsando el botón "B" seguido de "1".

Función “Quick Piano”

Ya que PRO1/PRO2 han sido diseñados para que suenen fundamentalmente como un piano, ambos instrumentos incluyen una función que permite regresar el instrumento rápidamente a la configuración básica de sonido de piano sin efectos.

Para activar la función rápida “Quick Piano”, mantenga pulsado el botón PIANO 1 y luego pulse el botón SOUNDS/PERF.

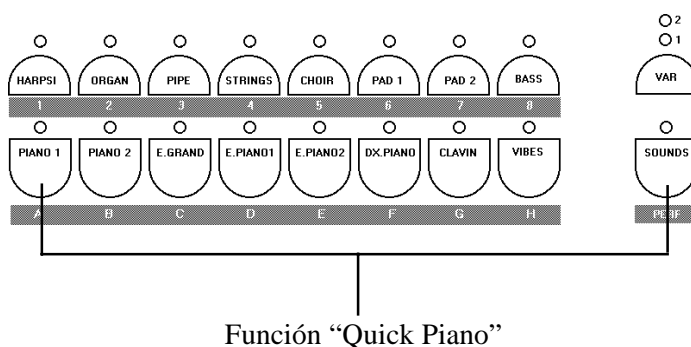

Es importante recordar que el botón PIANO 1 se debe pulsar antes del botón SOUNDS/PERF.

NOTA: La función “Quick Piano” no afecta de ninguna manera las configuraciones que estén eventualmente archivadas en la memoria del instrumento.

Apartado 3

Funciones básicas

Este apartado ilustra con términos sencillos cómo manipular el instrumento por primera vez, ayudándole a familiarizarse rápidamente con las principales funciones.

Seleccionar sonidos

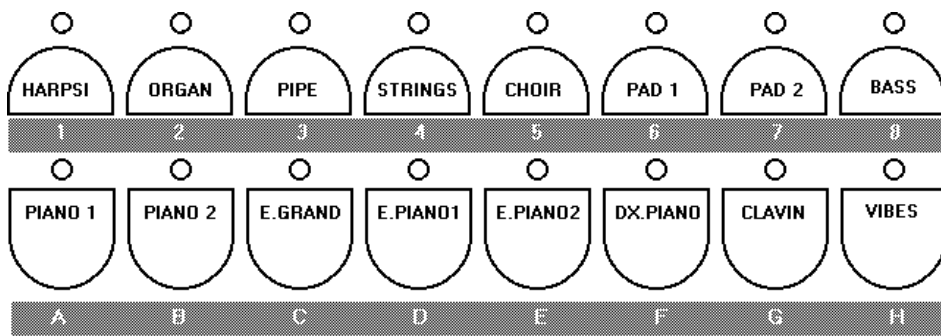

Tras encender el instrumento, para cambiar de sonido rápidamente pulse uno de los botones de selección de sonidos que se encuentran en el panel frontal. El nombre del sonido corrientemente seleccionado se visualiza en la pantalla.

Variaciones

En PRO 1, cada botón de sonido contiene en realidad dos sonidos. El segundo se puede seleccionar pulsando el botón VAR. El nombre de la variación de sonido corrientemente seleccionada se visualiza en la pantalla.

En PRO 2, cada botón de sonido contiene en realidad tres sonidos.

El botón VAR selecciona a la vez la variación 1, la variación 2 o el sonido básico.

El nombre de la variación de sonido corrientemente seleccionada se visualiza en la pantalla.

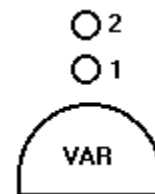

Mezclar dos sonidos

Para mezclar o “sobreponer” dos sonidos, pulse dos botones de sonido simultáneamente. P.ej.: Piano 1 y Choir.

Aunque los niveles de volumen de los dos sonidos se pueden regular en PERF EDIT (vea apartado 4), existe también otro método sencillo para controlar el volumen que no precisa de ningún proceso de edición: a la hora de pulsar dos botones de sonido, el que se pulsa primero es el más alto. Esto quiere decir, por ejemplo, que queriendo mezclar Piano y Choir, si se mantiene pulsado el botón Choir y luego se pulsa Piano, el sonido de Choir resultará más alto que el de Piano. Por el contrario, al pulsar el botón de Piano primero y luego Choir, el sonido de Piano será el más alto.

A la hora de mezclar dos sonidos, puede ser que se quiera aplicar diferentes variaciones al sonido 1 y al sonido 2. Por ejemplo, mezcle Piano 1 (ninguna variación) con Strings variación 1. Para obtenerlo, pulse Piano 1 y Strings al mismo tiempo: en la pantalla se visualizan los nombres de Piano 1 y Strings superpuestos. A la izquierda de uno de los dos nombres aparece una flecha indicando que ese sonido es activo para aplicarle una posible variación. Si quiere pasar al otro sonido, mueva la flecha pulsando los botones PÁGINA. En el ejemplo arriba mencionado, por medio de la flecha seleccione el sonido de Strings: ahora podrá elegir la variación 1 de Strings sin afectar el sonido de Piano 1.

Modo Split (División)

Pulsando el botón SPLIT se puede dividir fácilmente el teclado de PRO1/PRO2 en los dos sectores separados de izquierda y de derecha, cada uno de los cuales tiene asignado un sonido distinto.

Tras pulsar SPLIT, cualquier sonido que se seleccione resultará asignado al sector a la derecha del punto de división o Split Point. Para cambiar el sonido del sector a la izquierda del punto de división, mantenga pulsado el botón SPLIT al seleccionar el sonido. Cuando el botón SPLIT está pulsado, se puede también tocar una tecla en el teclado para definir un nuevo punto de división.

Ejecuciones (Performances)

¿Qué es una Ejecución?

Una Ejecución es una posición de memoria en que queda almacenado un sonido o una combinación de sonidos con sus respectivos parámetros. Con un instrumento como PRO 1 o PRO 2, en sentido general se puede gastar bastante tiempo experimentando diferentes sonidos individuales o combinaciones de sonidos y aplicándoles distintos efectos, volúmenes, etc., hasta que el músico quede realmente satisfecho con el sonido que tiene el instrumento. Es por eso que el instrumento permite archivar todas las configuraciones y modificaciones que se hayan realizado para que queden almacenadas en una posición de memoria llamada Ejecución o PERFORMANCE.

Ambos instrumentos PRO 1 y PRO 2 contienen 64 Ejecuciones, la mayoría de las cuales han sido programadas por el fabricante para que el usuario, antes de que sea capaz de crear sus propias Ejecuciones, pueda escuchar varias combinaciones importantes de sonidos.

Cargar Ejecuciones

El proceso para crear y archivar una Ejecución se describe en el apartado “Guía Rápida” de este manual. Pero le explicamos a continuación los pasos a dar para escuchar desde ya una u otra de las Ejecuciones creadas por el fabricante (por defecto).

Para cargar una Ejecución, pase del modo SOUNDS al modo PERF pulsando el botón SOUND/PERF, que se encuentra a la derecha de los botones de selección de sonidos. Cuando el Led encima del botón está encendido, el instrumento se encuentra en el modo SOUNDS; cuando está apagado, el instrumento se encuentra en el modo PERF.

Una vez seleccionado el modo PERF, el instrumento puede cargar las Ejecuciones por defecto. Las 64 Ejecuciones están almacenadas en 8 bancos: A-H. Cada banco contiene 8 Ejecuciones: 1-8. Debajo de los botones de sonidos aparecen en las hileras correspondientes las letras A-H y los números 1-8.

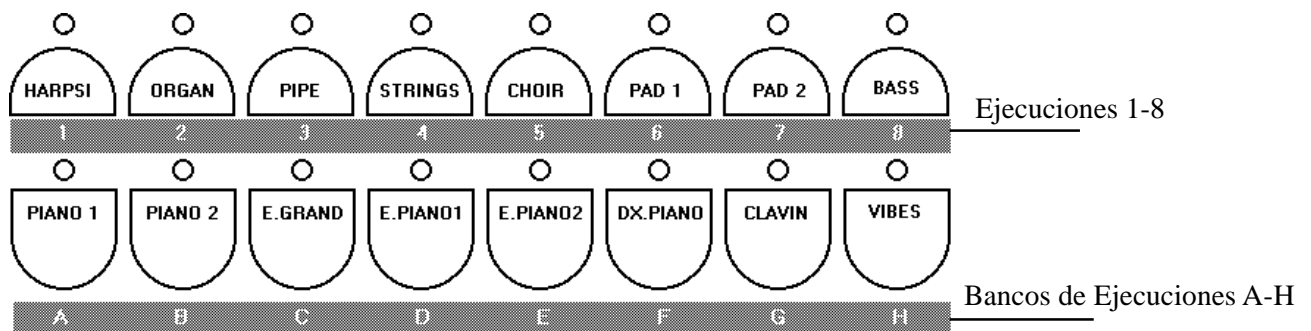

Para escuchar, por ejemplo, las Ejecuciones del banco A, primero pulse A (botón PIANO 1) y luego seleccione la Ejecución 1 (botón HARPSI). Tras escucharla, seleccione la número 2 (botón ORGAN) y siga hasta escuchar la número A-8 (botón BASS). Seguidamente pase a escuchar la primera Ejecución del banco B (B-1) pulsando B (botón PIANO 2) y luego 1 (botón HARPSI). Siga de la misma forma hasta escuchar todas las Ejecuciones.

Para regresar al modo normal SOUNDS, pulse de nuevo SOUNDS/PERF (el Led se ilumina).

Cambiar la entonación del instrumento

Botones Transpose

Los botones TRANSPOSE se encuentran a la izquierda de los botones de selección de sonidos.

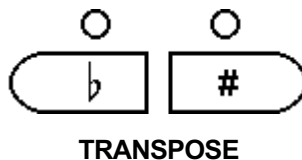

Los botones TRANSPOSE permiten ajustar la entonación del instrumento por pasos de un semitono a la vez. Cada vez que se pulsa el botón **b** (bemol), la entonación del instrumento baja de un semitono; cada vez que se pulsa el botón **#** (sostenido o diesis), la entonación del instrumento sube de un semitono. Así se puede obtener que una determinada canción suene con un tono particular, y también es posible aplicar una transposición general al instrumento para que suene en una clave diferente. La transposición se deshace al pulsar ambos botones simultáneamente.

Al pulsar los botones TRANSPOSE, el grado de transposición se visualiza en la pantalla como un valor relativo. Por ejemplo, al pulsar tres veces el botón **#**, en la pantalla se visualiza el valor “+3” indicando que cada nota que se toque sufrirá una transposición de tres semitonos hacia arriba. Por ejemplo, al tocar la nota Do se escuchará el sonido de la nota Re# (o Mi**b**), es decir, una nota que es más alta que Do de tres semitonos. Al tocar la nota Fa se escuchará el sonido de Sol# (o La**b**), etc.

Asimismo, estos botones se emplean para transportar un sonido individual dentro de una combinación Layer (mezcla) o Split (división) -vea Apartado 4: “Volume & Transpose”- y también para aplicar la transposición a un instrumento Midi -vea Apartado 5: “Midi Transpose”. Además, este control resulta muy útil para transportar de una octava uno de los sonidos: para auamentar de una octava, ponga el valor de TRANSPOSE a +12; para bajar de una octava, ponga el valor de TRANSPOSE a -12.

Botones Tune (*únicamente modelo PRO 2*)

En el modelo PRO 2, los botones TUNE se encuentran encima de los botones TRANSPOSE.

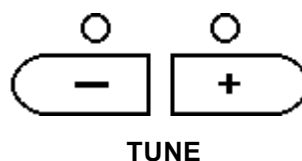

La función TUNE permite afinar todo el instrumento en relación a otro instrumento o a una pista básica que suene ligeramente desafinada. Pulse el botón TUNE + para subir la entonación o bien el botón TUNE – para bajarla.

Para la función TUNE en la pantalla se visualiza como referencia el valor natural de A = 440Hz (La = 440Hz), correspondiente a la afinación perfecta del instrumento. El rango de valores disponibles va desde 427.5 hasta 452.5 Hz. La afinación perfecta (La = 440Hz) se restablece pulsando ambos botones simultáneamente.

NOTA: La función TUNE existe también en el modelo PRO 1 y se encuentra entre las funciones Master/MIDI. Consulte la página 30 para mayores detalles.

Controles de Tono

Controles de Brilliance o Brillo (*únicamente modelo PRO 1*)

Los controles de BRILLIANCE del modelo PRO 1 permiten ajustar el brillo del tono del instrumento.

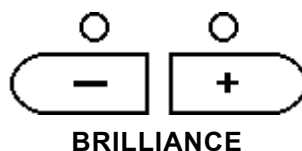

Cuando ambos Leds están apagados, el tono del instrumento es normal. Pulse el botón + para realzar el tono o bien el botón – para aminorarlo.

Sección EQ (*únicamente modelo PRO 2*)

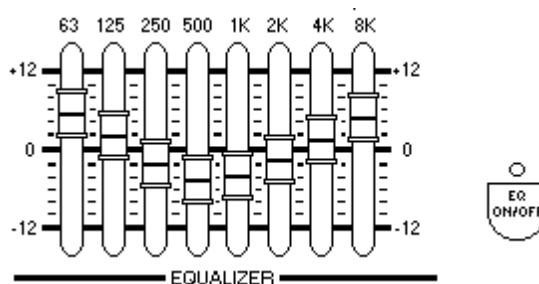

La sección EQ de PRO 2 permite regular exactamente al gusto personal el tono del sonido. Los efectos creados con EQ se memorizan en la Ejecución pulsando Store, de tal manera que al cargar una determinada Ejecución las correspondientes configuraciones de EQ se cargan automáticamente según fueron memorizadas.

El botón EQ ON/OFF permite inhabilitar el efecto de EQ. Si la sección está apagada, se obtiene un sonido igual al obtenido moviendo todos los cursores EQ a su posición mediana (flat).

NOTA 1: Ya que los correspondientes parámetros de EQ se cargan con la Ejecución, la configuración de ecualización puede diferir de la indicada por los cursores físicos. Para visualizar los valores reales de la configuración activa, abra la página “Lock EQ” en la sección MASTER/MIDI, en la que aparece una gráfica de la configuración EQ corriente.

Si ésta es diferente a la indicada por los cursores físicos, mueva ligeramente el respectivo cursor para “actualizar” su posición.

NOTA 2: Ya que la sección EQ es digital, es normal que se escuche algún ruido (llamado “zipper noise”) al mover los cursores mientras se toque el instrumento.

Añadir efectos

Reverb (Reverberación)

Room, Stage, Hall

Ambos instrumentos PRO 1 y PRO 2 ofrecen tres reverberaciones preinstaladas, las cuales se seleccionan pulsando varias veces el botón REVERB hasta que el LED correspondiente a la reverberación elegida se ilumina. La longitud y profundidad de las reverberaciones pueden ser modificadas totalmente aplicando los parámetros REVERB SEND y REVERB TIME del menú PERF EDIT.

Others, u Otros (*únicamente modelo PRO 2*)

Cuando el LED “Others” de la función REVERB está encendido, se puede usar el cursor DATA para elegir uno entre 13 tipos de reverberaciones adicionales. Éstas son:

Small Room 1	Church 1
Plate 1	Slap 1
Concert 1	Room 2
Stage 2	Hall 2
Small Room 2	Church 2
Plate 2	Slap 2
Concert 2	

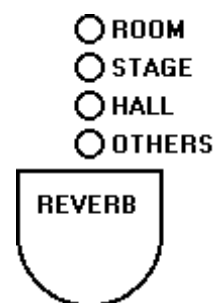

El tipo de reverberación elegido queda seleccionado como configuración “Others” hasta cuando se cargue una Ejecución diferente.

Efectos

Chorus, Tremolo, Phaser

Ambos instrumentos PRO 1 y PRO 2 ofrecen tres efectos preinstalados, los cuales se seleccionan pulsando varias veces el botón EFFECTS hasta que el LED correspondiente al efecto elegido se ilumina. La profundidad y velocidad de los efectos pueden ser modificadas totalmente aplicando los parámetros EFFECT DEPTH y EFFECT RATE del menú PERF EDIT.

Others, u Otros (*únicamente modelo PRO 2*)

Cuando el LED “Others” de la función EFFECTS está encendido, se puede usar el cursor DATA para elegir uno entre 13 tipos de efectos adicionales. Éstos son:

Flanger	Ensemble
Delay 1	Rotary
Pitch Shift	Chorus Trem
Phaser Trem	Chorus Delay
Chorus 2	Tremolo 2
Phaser 2	Ensemble 2
Delay 2	

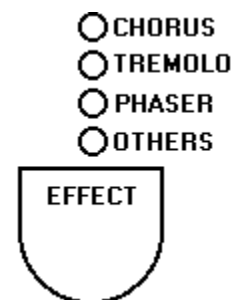

El tipo de efecto elegido queda seleccionado como configuración “Others” hasta cuando se cargue una Ejecución diferente.

NOTA: Los parámetros de modificación disponibles en la sección PERF EDIT varían de acuerdo al tipo de efecto que se haya seleccionado. Consulte los cuadros 5 y 6 de la sección PERF EDIT para mayores detalles.

Respuesta del teclado

Toque

Soft, Normal, Hard

Ambos instrumentos PRO 1 y PRO 2 ofrecen tres diferentes respuestas al dinamismo del toque en el teclado o “curvas de dinamismo”. Éstas se seleccionan pulsando varias veces el botón TOUCH hasta que el LED correspondiente al dinamismo elegido se ilumina. Las respuestas disponibles son las siguientes:

SOFT Esta configuración ha sido diseñada para músicos que tengan un toque ligero o estén acostumbrados a tocar con teclado de sintetizador. Es suficiente un toque relativamente ligero para alcanzar el máximo volumen.

NORMAL Esta configuración ha sido diseñada para simular la respuesta de un piano acústico tradicional.

HARD Esta configuración ha sido diseñada para músicos que tengan un toque más duro. Requiere un toque bastante fuerte para alcanzar el máximo volumen.

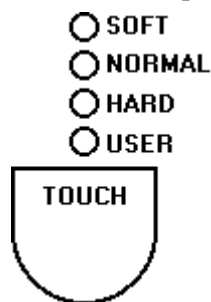

User, o Usuario (*únicamente modelo PRO 2*)

La configuración USER permite ajustar exactamente la respuesta del teclado al toque del músico mediante el cursor DATA. Con el cursor al mínimo, no hay prácticamente ninguna respuesta del teclado (inferior a la de la configuración por defecto SOFT). Con el cursor al máximo, la respuesta es más dura que la de la configuración por defecto HARD. Mueva el cursor DATA para elegir un valor adecuado dentro de esta escala.

Otros controles

Local Off

Este botón aísla PRO 2 de su generador de sonido interno permitiendo usarlo como un controlador MIDI. Cuando Local Off es activo, la pantalla sólo muestra el número de Program Change pero no el nombre del sonido interno correspondiente.

Siendo activo el modo Local Off, se puede enviar al aparato MIDI externo cualquier número de banco o de Program Change que esté seleccionado. Para hacerlo pulse el botón PageUp y mueva el cursor DATA para seleccionar un número de banco dentro de la escala 0-127. Pulse de nuevo PageUp para seleccionar un Program Change dentro de la escala 0-127. Las configuraciones creadas de esta manera se pueden almacenar en las Ejecuciones y los respectivos números de banco y cambio de programa serán enviados al aparato externo a través del puerto MIDI OUT tras seleccionar la correspondiente Ejecución.

NOTA: Otra forma de configurar una pista en el modo Local Off es pulsar el botón PageUp cuando la flecha en la pantalla apunta esa determinada pista. Esta acción logra exactamente el mismo resultado que la de pulsar el botón Local Off.

MIDI Panic

Ambos instrumentos PRO 1 y PRO 2 incorporan la función “MIDI Panic”. Se trata de una función muy útil en el caso que surgan problemas o “bloqueos” durante la transmisión o recepción de datos MIDI.

Para ejecutar la función MIDI Panic, mantenga pulsado el botón VIBES y luego pulse el botón SOUNDS/ PERF.

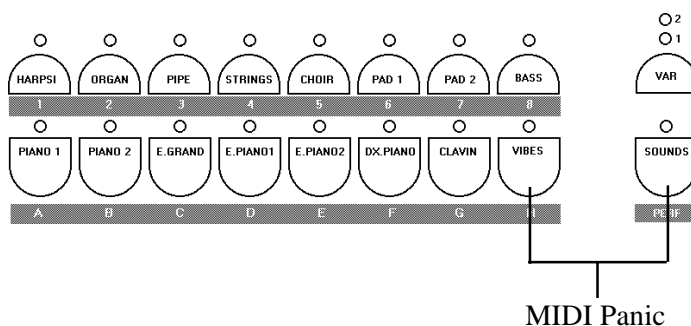

MIDI Panic envía los comandos de “All Notes Off” (apagar todas las notas) y “Reset All Controllers” (resetear todos los controladores) a través de todos los canales MIDI activos.

Demo (Guión)

Al pulsar este botón se pone en marcha la escucha de la Canción preinstalada por defecto. Se trata de una Canción que a través de sus diferentes partes muestra los distintos sonidos del instrumento.

Apartado 4

Performance Edit

A la hora de crear una combinación de sonidos, en la sección PERF EDIT hay muchos parámetros que se pueden aprovechar para modificar o editar la combinación en los más mínimos detalles, y satisfacer así todas las exigencias del usuario.

Modificar una Ejecución

Las funciones disponibles en la sección PERF EDIT están distribuidas en una serie de páginas numeradas. La página que aparece al pulsar el botón PERF EDIT es la última seleccionada la vez anterior. Si es la primera vez que se accede a la sección PERF EDIT, se visualiza la primera página “Volume & Transpose”. El número de página aparece en el ángulo superior derecho de la pantalla. Las páginas se pueden recorrer pulsando los botones PÁGINA.

Páginas para sonidos “Layer” y “Split”

Por lo general, cada página contiene un único parámetro modificable, el cual normalmente se modifica moviendo el cursor DATA. Aunque básicamente sólo hay doce páginas disponibles en la sección PERF EDIT, para varias funciones las páginas vienen duplicadas cuando se trata de aplicar combinaciones de dos sonidos, tanto en el modo Split (división) como Layer (mezcla). Por ejemplo, la página Volume o Reverb Send aparece dos veces: la primera para el sonido 1 y la segunda para el sonido 2. En este caso, la segunda página lleva el mismo número de página que la primera pero agregándole la letra “b”. Por ejemplo, para la mezcla de Piano y Strings la página 1 “Volume” regula el volumen del sonido de Piano y la página 1b “Volume” regula el volumen de Strings. Lo mismo pasa con la página 2 “Reverb Send”, la cual modifica el sonido de Piano, seguida de la página 2b “Reverb Send” para modificar el sonido de Strings. Cuando se trabaja con un sonido único, las páginas 1b o 2b etc. no aparecen ya que serían innecesarias en una Ejecución de sonido único.

NOTA: A la hora de editar dos sonidos “Layer” se puede elegir cuál va a ser el primero y cuál el segundo, según cuál es el botón que se pulse primero. Si se pulsa primero PIANO 1 y luego PAD 1, PIANO 1 será el sonido 1 y PAD 1 será el sonido 2.

Funciones de Perf Edit

A continuación ofrecemos una lista de todas las páginas de PERF EDIT. Las páginas marcadas por la letra “(b)” junto al número de página indican que existe un segundo nivel para el modo Layer o Split.

1(b). Volume & Transpose

En la línea superior de la pantalla aparece el nombre del sonido corrientemente seleccionado. Mueva el cursor DATA para regular el volumen del sonido.

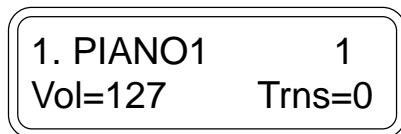

La entonación del sonido visualizado se puede transportar pulsando los botones TRANSPOSE puestos a la izquierda de los botones de selección de sonidos. Esta función es muy útil para aplicar una “transposición de octava” en el modo Split o Layer. Para obtener una “transposición de octava”, configure el parámetro Transpose con el valor de -12 (una octava más baja que la corriente) o bien +12 (una octava más alta que la corriente). En el caso de un sonido único, la página 1b no aparece.

2(b). Reverb Send Level

Tras seleccionar un efecto de reverberación, esta función permite regular la cantidad de reverberación a asignar a cada sonido. Su funcionamiento se parece al del control “Effect Send” de cualquier mezclador corriente. Para editar dos sonidos, ya sea en el modo Split o Layer, la página 2 regula la cantidad de reverberación para el Sonido 1 y la página 2b la cantidad de reverberación para el Sonido 2. En el caso de un sonido único, la página 2b no aparece.

3. Reverb Time

Tras seleccionar un efecto de reverberación, esta función permite regular el “tiempo de reverberación”, o el retardo para configuraciones específicas. Básicamente este parámetro permite alargar o acortar la reverberación respecto a la reverberación por defecto. Por ejemplo, al seleccionar “HALL” en la sección REVERB, el parámetro de “tiempo de reverberación” permite simular el efecto de una sala más grande o bien más pequeña, según la preferencia del usuario.

4(b). Effect Send Level

Este parámetro funciona exactamente como el parámetro Reverb Send. Tras seleccionar un efecto del grupo EFFECT, esta función permite regular la cantidad de efecto a asignar a cada sonido. Para editar dos sonidos, ya sea en el modo Split o Layer, la página 4 regula la cantidad de efecto para el Sonido 1 y la página 4b la cantidad de efecto para el Sonido 2. En el caso de un sonido único, la página 4b no aparece.

5. Effect Depth (únicamente modelo PRO 1)

Esta función permite alcanzar la profundidad máxima de efecto disponible. Por ejemplo, si no le parece que sea suficiente el efecto obtenido al aplicar EFFECT SEND para un determinado sonido, puede aumentar la profundidad del efecto aplicando los parámetros de esta página.

6. Effect Rate (únicamente modelo PRO 1)

Esta función permite regular la velocidad de modulación del efecto seleccionado.

5 y 6. Effect Editing (únicamente modelo PRO 2)

Las funciones disponibles en las páginas 5 y 6 varían de acuerdo al efecto seleccionado. Por ejemplo, si se ha seleccionado TREMOLO, la página 5 permite regular el parámetro EFFECT DEPTH (cantidad total de Trémolo disponible) y la página 6 permite regular el parámetro EFFECT RATE (velocidad de Trémolo). Si se ha seleccionado DELAY 1 del grupo OTHERS, la página 5 permite regular el parámetro DELAY TIME (tiempo necesario para obtener una repetición) y la página 6 permite regular el parámetro FEEDBACK (número de repeticiones obtenidas antes que el efecto desvanezca).

A continuación una lista de los distintos parámetros disponibles para los 16 efectos de PRO 2:

NOMBRE DEL EFECTO	Pg. 5 Función	Pg. 6 Función
Chorus	Depth	Rate
Tremolo	Depth	Rate
Phaser	Depth	Rate
Flanger	Depth	Rate
Ensemble	Depth	Rate
Delay 1	Delay Time	Feedback
Rotary	Speed	Filter (Khz)
Pitch Shift	Coarse Tune	Fine Tune
Chorus Trem	Depth	Rate
Phaser Trem	Depth	Rate
Chorus Delay	Depth	Delay Time
Chorus 2	Depth	Rate
Tremolo 2	Depth	Rate
Phaser 2	Depth	Rate
Ensemble 2	Depth	Rate
Delay 2	Delay Time	Feedback

Asignar funciones a los pedales

7. Pedal 1 Function

8. Pedal 2 Function

Estas páginas permiten asignar una serie de funciones a los pedales que estén conectados a la toma Pedal 1 o Pedal 2 respectivamente. Cada toma jack puede aceptar tanto un pedal de interruptor (footswitch) como uno de tipo continuo (p.ej. de volumen). Tras conectar un pedal a una de las tomas disponibles, el instrumento lleva a cabo un proceso de “auto-reconocimiento” para detectar cuál es el tipo de pedal que se ha conectado. Por lo tanto, las funciones disponibles en estas páginas dependen del tipo de pedal que ha sido reconocido en la toma respectiva. Las funciones disponibles son las siguientes:

SI SE HA CONECTADO UN PEDAL DEL TIPO FOOTSWICH:

OFF	Ninguna función (apagado).
DAMPER	El pedal funciona como el pedal derecho de un piano acústico tradicional, dándoles un efecto de realce a las notas tocadas.
SOSTENUTO	El pedal funciona como el pedal central de un piano de cola, dándoles un efecto de realce solamente a las notas mantenidas al presionar el pedal.
SOFT	El pedal funciona como el pedal izquierdo de un piano tradicional, solapando el tono del instrumento.
START/STOP	(únicamente PRO 2) Duplica la función del botón PLAY/STOP en la sección de grabación de PRO 2.
PERF +	Al presionar el pedal se carga la Ejecución siguiente a la corrientemente seleccionada.
PERF -	Al presionar el pedal se carga la Ejecución anterior a la corrientemente seleccionada.
ROTARY S/F	(únicamente PRO 2) Tras seleccionar el efecto ROTARY (que simula el efecto típico del órgano “Leslie” de la década de los sesenta), el pedal se usa para conmutar entre las dos velocidades, slow (lenta) o fast (rápida).

SI SE HA CONECTADO UN PEDAL DEL TIPO CONTINUO (VOLUMEN):

OFF	Ninguna función (apagado).
VOLUME	El pedal controla el volumen general del sonido asignado en un rango de valores entre 0 y 127.
EXPRESSION	El pedal controla el volumen general del sonido asignado, siendo el nivel máximo disponible igual al nivel de volumen configurado para ese sonido. Por ejemplo, si Piano y Strings están mezclados con el volumen de Strings puesto a 75, el pedal de Expresión sólo controlará un rango de valores entre 0 y 75.

9. Pedal 1 Assign

10. Pedal 2 Assign

11. Damper Assign

Estas páginas permiten elegir a cuál sonido se le asigna el pedal respectivo. En cada menú se le puede asignar el pedal al Sonido 1, al Sonido 2 o al Sonido 1 & 2. Por ejemplo, si con una mezcla de Piano y Strings se quiere que el pedal de Dámper sólo realce el sonido de Piano pero no afecte Strings, el parámetro DAMPER ASSIGN deberá estar puesto en “Sound 1”.

12. Auto Wah-Wah

“Auto Wah-Wah” es un efecto típico de los teclados de época. El efecto se puede aplicar a un sonido individual o a uno de los dos sonidos Layer o Split. Mueva el cursor DATA para asignar el efecto. “Auto Wah-Wah” resulta especialmente eficaz con los sonidos CLAVI y E. PIANO.

13. Microtuning

Esta función permite elegir entre una gama de afinaciones diversas. Mueva el cursor DATA para seleccionar los temperamentos siguientes:

EQUAL	Temperamento ecuable.
PIANO 1	Afinación típica de los pianos de cola.
PIANO 2	Afinación típica adicional de los pianos de cola.
MEANTONE	Conocido también como “Meantone C” o “Mesotónico”. Se trata de una afinación matemática exacta para optimizar las notas de la escala de Do.
KIRNBERGER	Famosa afinación clásica tradicional de la época de J. S. Bach.
TARTINI-VALOTTI	Otra famosa afinación clásica tradicional del repertorio italiano e inglés del siglo XVIII.
USER	Vea a continuación “User Tuning”.

User Tuning (*únicamente PRO 2*)

Esta función permite afinar exactamente cada una de las notas del instrumento para crear una escala propia. Los usuarios más hábiles pueden crear hasta temperamentos especiales como, por ejemplo, la Escala Árabe para tocar músicas orientales.

Tras seleccionar la página 13 MICROTUNING, mueva el cursor DATA para seleccionar la función USER. Los pasos a dar para modificar la afinación de cada nota son muy fáciles. Pulse una nota en el teclado. La pantalla “reconoce” la tecla que ha sido pulsada. La Fig. 1 muestra lo que aparece en la pantalla al tocar la nota C5.

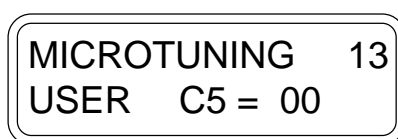

Fig. 1: Creación de un temperamento User Tuning

Por medio del cursor DATA empiece a afinar la nota, escuchándola varias veces para apreciar los cambios efectuados. Una vez completada la afinación, pulse otra nota y repita el proceso.

Tras finalizar la afinación de las notas, pulse PERF EDIT para salir de la página y memorizar los cambios en la Ejecución. Si quiere resetear User Tuning (es decir, deshacer las modificaciones y restablecer el temperamento EQUAL), aplique la función “Restore Tuning” debajo del botón MASTER/MIDI. Consulte el apartado 5 de este manual para una información más amplia.

Otras funciones de PERF EDIT

14. Detune

NOTA: Esta función es disponible sólo con una combinación de sonidos Layer o Split.

Moviendo el cursor DATA la función DETUNE “desafina” el Sonido 1 respecto al Sonido 2 por un número de “cents” igual al que aparece en la pantalla. Los valores más bajos sirven para crear el efecto natural de Chorus entre dos sonidos y los valores más altos para obtener el efecto “Honky Tonk”.

15. Delay Snd 2

NOTA: Esta función es disponible sólo con una combinación de sonidos Layer.

Esta función permite aplicar un retardo al segundo sonido de una combinación Layer, de tal manera que se pueden obtener algunos efectos de retardo sin emplear la sección de efectos (que queda libre para aplicar otro efecto distinto).

Seleccione el valor de retardo moviendo el cursor DATA. El valor representa el paso del tiempo expresado en milisegundos, hasta escuchar el segundo sonido.

Funciones especiales

El entorno PERF EDIT se puede aprovechar para una serie de otras funciones que flexibilizan la creación de combinaciones de sonidos.

Usando dos sonidos, ya sea en el modo Split que Layer, desde la página Volume & Transpose, Reverb Send o Effect Send es posible seleccionar una variación para ambos sonidos o sólo para uno de ellos sin afectar al otro. Al visualizar una de esas páginas, los botones de selección de sonidos están configurados como si estuviera seleccionado un sonido único (su Led respectivo está encendido). En otros términos, el sonido corrientemente seleccionado resulta aislado de la combinación (Layer o Split) de tal manera que se puede modificarlo por medio de los botones de selección de sonidos y el botón VAR sin afectar al otro sonido.

Por ejemplo, si quiere mezclar Piano 1 (sonido básico) con Strings Variación 1:

En el modo SOUNDS pulse simultáneamente PIANO 1 y STRINGS (creando de esa manera una mezcla de PIANO 1 básico y STRINGS básico). Luego pulse PERF EDIT y pase a la página 1b “Volume & Transpose” para modificar el sonido STRINGS. Observe que en los botones de selección de sonidos sólo STRINGS resulta seleccionado. Pulse el botón VAR para seleccionar la Variación 1 de STRINGS. Toque unas notas en el teclado y escuchará que el sonido de PIANO viene mezclado a la variación de STRINGS.

Este método se puede aplicar también para mezclar dos sonidos del mismo grupo. Por ejemplo: no sería posible mezclar Rhodex 1 y Rhodex 2 (como decir, E. Piano 1 básico y E. Piano 1 Variación 1), ya que ambos sonidos comparten el mismo botón. Este efecto se puede obtener a través del siguiente proceso:

1. Mezcle E. Piano 1 a cualquier otro sonido.

2. Pulse PERF EDIT.

3. Pulse los botones PÁGINA para seleccionar una de las páginas “b” (Sonido 2) de Volume, Reverb o Effect.

4. Pulse los botones de selección de sonidos y el botón VAR para seleccionar E. Piano 1, Variación 1.

Ahora puede regresar al funcionamiento normal pulsando de nuevo el botón PERF EDIT para cerrar la sección o bien podrá seguir con la edición de la combinación de sonidos aplicando otros parámetros del menú.

Apartado 5

Funciones MASTER/MIDI

La sección MASTER/MIDI contiene los controles MIDI del instrumento y algunas importantes funciones “Master Control”.

Funciones MIDI

Tuning (únicamente modelo PRO 1)

Esta función permite regular la afinación general del instrumento respecto a otro instrumento o a una pista pre-grabada que resulte ligeramente desafinada. El valor de referencia correspondiente a la afinación perfecta es igual a LA = 440Hz. El rango de valores disponibles va desde 427.5 hasta 452.5 Hz.

NOTA: PRO 2 cuenta con el control TUNE para la misma función en el panel frontal (vea página 18 de este manual).

1. 1. Midi Channel

Este parámetro actúa en el canal MIDI “principal” del instrumento, que es el canal de transmisión y de recepción cuando está seleccionado un único sonido a lo largo de todo el teclado. En el modo LAYER ese mismo canal corresponde al canal MIDI del Sonido 1, y en el modo SPLIT corresponde al canal MIDI del sonido seleccionado en la parte derecha del teclado.

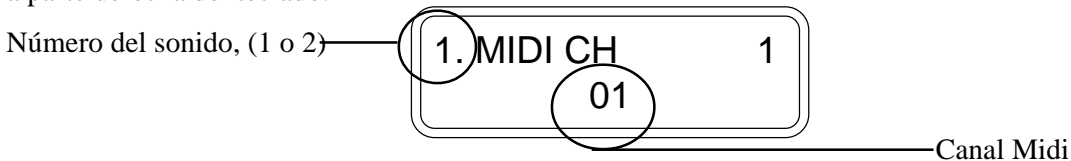

2. 2. Midi Channel

Este parámetro actúa en el canal MIDI “secundario” del instrumento, que sólo es habilitado cuando están seleccionados dos sonidos en el modo LAYER o SPLIT. El canal seleccionado es el canal de transmisión y de recepción MIDI para el Sonido 2 en el modo LAYER, o para el sonido de la parte izquierda del teclado en el modo SPLIT.

3. Common Channel

Este canal se usa principalmente para enviar y recibir mensajes de PERFORMANCE o Ejecución. Un mensaje de Program Change recibido en el Common Channel no cambiará un sonido individual sino que será interpretado como un mensaje de PERFORMANCE CHANGE.

4. Midi Transpose

Esta función permite transportar vía MIDI el sonido de un aparato externo sin afectar el generador de sonidos interno de PRO1/PRO2, de tal manera que los sonidos internos de PRO1/PRO2 no serán transportados mientras los del aparato externo sonarán con una entonación diferente. Mueva el cursor DATA para seleccionar los sonidos que quiere transportar y pulse los botones TRANSPOSE en el panel frontal para elegir el valor de transposición.

Se trata de una función especialmente útil cuando, por ejemplo, se quiere mezclar el sonido interno de Piano con un sonido de Synth de un aparato de sonido externo. Tras conectar ese aparato vía MIDI es posible que el sonido de Synth suene en una octava incorrecta. Aplicando la función de Midi Transpose se puede transportar el sonido externo de Synth sin afectar el sonido interno de Piano.

5. Midi In Filters

Esta función permite bloquear la recepción de determinados mensajes MIDI que podrían resultar inoportunos en ciertas ocasiones.

Por ejemplo: puede ocurrir que mientras está sonando un archivo MIDI desde un secuenciador externo que aplica el sonido ELECTRIC PIANO 2 (tanto en PRO 1 como en PRO 2), cada vez que se pulse START el sonido cambie a PIANO 1. Eso ocurre porque la secuencia incluye un mensaje de Program Change al inicio de la Canción. Para resolver el problema, ponga el parámetro MIDI IN FILTER en “Program”. Eso significa que PRO1/PRO2 va a ignorar todos los mensajes de Program Change que reciba o, en otras palabras, que esos mensajes van a ser “filtrados” afuera del flujo de datos MIDI en entrada.

Los mensajes que es posible filtrar son los siguientes:

Program	-	Mensajes MIDI de Program Change
Volume	-	Mensajes MIDI de volumen
All Cont.	-	Todos los controladores MIDI (Volume, Modulation, Pan, etc.)
Prog + Vol	-	Program Change & Volume
Pedals	-	Hold, sustain, sostenuto, soft
Pitch	-	Entonación

6. Midi OUT Filters

Esta función permite bloquear la transmisión de determinados mensajes MIDI que podrían resultar inoportunos en ciertas ocasiones.

Por ejemplo: tras conectar el instrumento a un aparato de sonido externo y mezclar los sonidos de ese aparato a los sonidos internos del instrumento, puede ocurrir que se quiera regular el nivel de volumen de los sonidos internos de PRO1/PRO2 sin afectar el volumen de los sonidos del aparato externo. En condiciones normales eso no sería posible en el caso de una regular conexión MIDI porque al reducir el volumen de PRO1/PRO2 el instrumento envía un mensaje de “Midi Volume” al aparato de sonido externo, afectando ese mensaje el volumen del respectivo sonido.

Otro problema que podría ocurrir al seleccionar un nuevo sonido en PRO1/PRO2 es que el correspondiente mensaje de “Program Change” pase vía MIDI al aparato externo y cambie también ese sonido.

Ambos tipos de problemas se pueden resolver aplicando el parámetro “Prog + Vol” de MIDI OUT FILTER. En otras palabras, PRO1/PRO2 dejará de enviar esos mensajes inoportunos que van a ser “filtrados” afuera del flujo de datos MIDI en salida.

Los mensajes que es posible filtrar son los siguientes:

Program	-	Mensajes MIDI de Program Change
Volume	-	Mensajes MIDI de volumen
All Cont.	-	Todos los controladores MIDI (Volume, Modulation, Pan, etc.)
Prog + Vol	-	Program change e volumi
Pedals	-	Hold, sustain, sostenuto, soft

7. Midi Clock

Mueva el cursor DATA para seleccionar el sincronizador o Clock del secuenciador. Hay dos opciones:

Internal	-	El metrónomo interno controla la sincronización del secuenciador.
External	-	Es la señal MIDI IN que controla la sincronización del secuenciador.

Funciones Master

8. Computer

Esta función permite elegir el modo operativo para el puerto serial del ordenador, puesto en la cara posterior del instrumento. El puerto serial permite una comunicación de doble vía entre el instrumento y un ordenador personal sin que haga falta instalar una interfaz MIDI. El cable para conectar el instrumento al puerto serial de su ordenador IBM o Macintosh lo puede adquirir en su tienda GENERALMUSIC.

Esta página ofrece tres alternativas entre las cuales es posible elegir la opción de compatibilidad con su ordenador que le convenga:

- | | |
|---------------------------|--|
| 1. Apple Macintosh | Todos los ordenadores Macintosh |
| 2. PC Fast | Ordenadores 486, Pentium o más avanzados |
| 3. PC Slow | Ordenadores 386 o modelos anteriores |

9. MIDI Lock

Esta función permite “bloquear” las configuraciones MIDI de la Ejecución corriente. Normalmente, los canales MIDI y las configuraciones de MIDI Transpose y MIDI Filters se memorizan según su respectiva Ejecución. Esto quiere decir que al cargar una determinada Ejecución, las configuraciones MIDI del instrumento cambian según fueron almacenadas en la Ejecución.

La función MIDI Lock permite desactivar esos cambios y cargar cualquier Ejecución sin que se modifiquen las configuraciones MIDI corrientes. Tras activar la función es posible modificar las configuraciones MIDI, y los cambios corrientes quedarán activos independientemente de la Ejecución que se cargue, hasta una nueva modificación o hasta que se inhabilite la función MIDI Lock.

10. Lock Pedals

Esta función permite “bloquear” las configuraciones de funcionamiento de los tres pedales. Normalmente, las funciones asignadas a los pedales se memorizan según su respectiva Ejecución. Esto quiere decir que al cargar una determinada Ejecución, las funciones de los pedales cambian según fueron almacenadas en la Ejecución.

La función Lock Pedals permite desactivar esos cambios y cargar cualquier Ejecución sin que se modifiquen las configuraciones de los pedales. Tras activar la función es posible modificar las configuraciones de los pedales, y los cambios corrientes quedarán activos independientemente de la Ejecución que se cargue, hasta una nueva modificación o hasta que se inhabilite la función “Lock Pedals”.

11. Lock EQ (*únicamente PRO 2*)

Al almacenar una Ejecución en PRO 2, normalmente se memoriza también la configuración de los cursores de la sección EQ según la Ejecución activa. Esto quiere decir que al cargar una determinada Ejecución, en la pantalla se visualiza también la correspondiente configuración gráfica memorizada de los cursores de ecualización, independientemente de la posición corriente de los cursores de la sección EQ.

Esta función permite “bloquear” la configuración corriente de ecualización de tal manera que sea posible usar los cursores EQ para efectuar un control “global” de la ecualización. Tras activar la función “Lock EQ”, la selección de otras Ejecuciones no modificará la configuración corriente de ecualización. Eso permite modificar los efectos de ecualización en tiempo real y para todas las Ejecuciones que se quieran afectar.

12. Display Contrast

Esta función permite regular el contraste de la pantalla de acuerdo a las diversas condiciones de luz. Los valores más altos coinciden con el contraste más fuerte.

13. Restore Perfs

Esta función permite restablecer todas las Ejecuciones preinstaladas por defecto.

NOTA: La operación deshace y borra definitivamente todas las Ejecuciones propias del usuario que estén almacenadas en el instrumento.

Para activar la función, mueva el cursor DATA hasta que la pantalla muestre “All Performances”. Pulse el botón PageUp. Tras aparecer el mensaje “Press ^ to restore” pulse nuevamente el botón PageUp para confirmar la operación.

14. Restore Tune

Esta función permite resetear el temperamento USER Tuning (PERF EDIT, Página 12) de la Ejecución corriente. Si, por ejemplo, se ha intentado crear inexitosamente una escala especial y se quiere deshacerla para empezar de nuevo desde el inicio, esta función permite borrar esa programación rápidamente sin afectar otras programaciones especiales que estén almacenadas en otras Ejecuciones. En otras palabras, la función resetea la afinación corriente al temperamento ecuable (EQUAL).

Para activarla, mueva el cursor DATA hasta que la función esté seleccionada. Pulse el botón PageUp. Tras aparecer el mensaje “Press ^ to restore” pulse nuevamente el botón PageUp para confirmar la operación.

15. Midi Dump

Esta función permite enviar todo el contenido de la memoria del instrumento a un dispositivo externo de almacenamiento (un secuenciador MIDI, un fichero de datos, una biblioteca, etc.). Siga las instrucciones de su dispositivo externo para configurarlo para que reciba la información MIDI Dump desde otro aparato. A continuación indicamos los pasos a dar para enviar -y también para recibir- datos MIDI Dump:

1. Conecte con un cable MIDI el puerto MIDI OUT de PRO1/PRO2 al puerto MIDI IN del dispositivo externo.

2. Acceda a la función MIDI Dump en la sección MASTER/MIDI y mueva el cursor DATA para seleccionar “On”.

3. Pulse el botón PageUp. La pantalla muestra el siguiente mensaje:

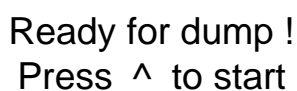

Ready for dump !
Press ^ to start

4. Prepare el dispositivo externo para recibir MIDI Dump.

5. Tras aparecer el mensaje “Ready for dump - press ^ to start” pulse nuevamente el botón PageUp para confirmar la operación.

La progresión de MIDI Dump se visualiza en la pantalla hasta completar la operación. El tiempo necesario para transmitir los datos depende de la cantidad de los mismos.

Para recibir MIDI Dump

Para recibir de nuevo los datos en PRO1/PRO2 desde el dispositivo externo, no hace falta seleccionar ninguna función especial. Sólo conecte con el cable MIDI el puerto MIDI OUT del dispositivo externo al puerto MIDI IN de PRO1/PRO2. Luego empiece a enviar los datos. La visualización de la pantalla no varía durante la operación de recibir datos MIDI Dump. Una vez completada la operación, todas las Ejecuciones, secuencias, etc. recibidas estarán disponibles al instante.

16. Numbering, o numeración

Esta función permite elegir la numeración favorita de los Program Change cuando PRO1/PRO2 controla aparatos MIDI externos (teclado, expansor, etc.) en el modo LOCAL OFF.

En algunos aparatos y teclados MIDI el primer sonido corresponde a Program Change número 1 y el último al número 128. En otros sistemas el primer sonido corresponde a Program Change número 0 y el último al número 127.

La función Numbering permite elegir el sistema (0-127 ó 1-128) que le convenga. Para mayores detalles acerca del envío de Program Change a aparatos MIDI externos, consulte el apartado Local Off, página 22 de este manual.

17. Piano Frame (*únicamente PRO 2*)

Esta función permite regular el efecto de volumem de “Piano Frame” dentro de un rango de valores entre 0 y 127.

El efecto “Piano Frame” simula el marco natural o “resonancia” de las cuerdas más altas de la caja sonora de un piano de cola tradicional (“resonancia” que siempre se escucha, aunque mínimamente, al tocar alguna nota). Este efecto sólo se puede aplicar al sonido básico de Piano 1 (y no a su variación) y se aprecia más al tocar el instrumento sin reverberación.

Aunque el efecto “Piano Frame” es típico de los pianos acústicos, quizás se prefiera reducir el efecto o desactivarlo totalmente. De todas maneras, el valor de 50 es el que se recomienda para simular un piano de cola de 2,7 metros aprox. de longitud.

Apartado 6

Secuenciador / Grabador

PRO 2 posee un secuenciador sencillo pero potente, por medio del cual es posible grabar las Ejecuciones propias o crear Canciones sencillas de dos pistas.

Play & record (secuenciador)

La sección “Sequencer” de PRO 2 permite grabar una Canción de dos pistas con una longitud máxima de 45.000 eventos (20.000 notas aprox.). También se puede grabar una pista a la vez. Durante la escucha (playback) se puede tocar en tiempo real utilizando hasta dos Sonidos, o bien se puede inhabilitar una de las dos pistas grabadas y tocar en tiempo real con Playback activo de la otra pista grabada.

Controles del secuenciador:

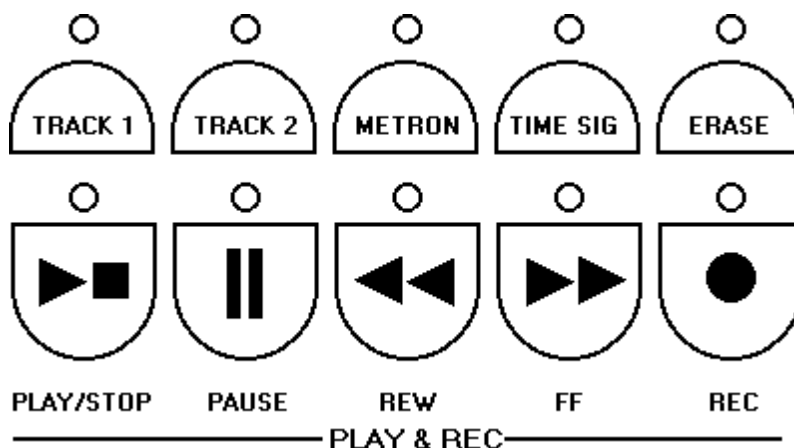

- Play/Stop** Pone en marcha o detiene la escucha o la grabación.
- Pause** Interrumpe momentáneamente la escucha o la grabación. Pulsando el botón por segunda vez, se retoma la operación desde el punto donde se había parado.
- Rewind** Hace retroceder (rebobina) la Canción de una medida a la vez. La operación se hace más rápida manteniendo el botón pulsado.
- FF,(Fast Forward)** Hace avanzar la Canción de una medida a la vez. La operación se hace más rápida manteniendo el botón pulsado.
- Record** Activa el modo de Grabación. La grabación arranca al pulsar el botón Play o Pause.
- Track 1/2** Botones para activar la respectiva pista del secuenciador para la grabación o la escucha. El estado de la pista lo señala el estado del LED correspondiente:
- LED apagado - pista vacía o apagada
 - LED encendido - pista grabada y lista para la escucha
 - LED parpadeando - pista lista para la grabación
- Metronome** Activa/desactiva el Metrónomo (click) y permite regular el Tempo de grabación o de escucha.
- Time Sig.** Ofrece una selección de divisiones de medidas (Time Signatures) y activa la campanilla del metrónomo. Este botón está ligado a la función Metronome y por lo tanto funciona solamente cuando la función Metronome es activa.
- Erase** Borra todos los eventos grabados en las pistas del secuenciador. Para hacerlo, mantenga el botón pulsado y luego pulse el botón correspondiente a la pista que quiere borrar. El LED de la pista borrada se apaga para indicar que la pista está vacía.

Grabación rápida y fácil

Hay dos modos para grabar en PRO 2:

A. Grabar la Canción en tiempo real.

Por ejemplo, se puede grabar en el modo Layer usando Concert Grand y Strings.

B. Grabar una pista a la vez.

Mientras se está escuchando la primera pista grabada, se puede grabar la segunda. Por ejemplo, se puede grabar un sonido de Bass en la Pista 1 y un sonido de Piano en la Pista 2. Vea el proceso de grabación, que se ilustra en la siguiente página.

Grabar la Canción en tiempo real

Es muy fácil grabar exactamente lo que se está tocando en PRO 2:

1. Pulse RECORD.



El Led de la pista 1 empieza a parpadear.
La pantalla muestra el siguiente cuadro:

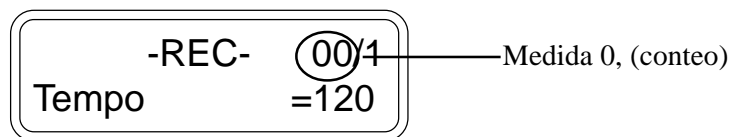

2. Pulse PLAY/STOP.



3. Toque su Canción en el teclado.

Tras finalizar la Canción pulse PLAY/STOP.
Pulse de nuevo PLAY/STOP para escuchar la Canción que se acaba de grabar.

Borrar

Para borrar los eventos grabados en la Pista 1:

1. Asegúrese que Playback esté parado (el contador de medidas y movimientos no está contando).

2. Salga del modo Record pulsando REC.

3. Mantenga pulsado el botón ERASE y pulse TRACK 1 hasta que el LED correspondiente se apague.

Grabar una Canción de dos pistas

Configuración

Se puede entrar en el modo de grabación tras seleccionar el Sonido o los Sonidos que se quiere utilizar para la grabación, o bien se puede seleccionar la configuración de Sonidos tras entrar en el modo de grabación.

- Al entrar en el modo de grabación por primera vez, PRO 2 se configura para grabar una Canción con medidas de 4/4 y un Tempo de 120 movimientos por minuto.
- El Tempo se puede regular pulsando el botón METRON. y luego los botones PÁGINA para acelerar o disminuir el Tempo corriente.
- La división de medida (Time Signature) se puede modificar solamente tras activar el modo de grabación y antes de empezar con la misma. Una vez que arranque la grabación, el parámetro Time Signature no se puede cambiar. Los siguientes puntos 3 y 4 indican los pasos a dar para cambiar los parámetros de Tempo y de Time Signature.

1. **Pulse el botón REC para entrar en el modo de grabación.**

- El LED del botón Track 1 empieza a parpadear.
- La pantalla muestra el contador de medidas “Song Pointer” (1/1) indicando el número de las medidas que se vienen grabando. El número de la izquierda muestra la medida corriente, el de la derecha el movimiento corriente.

2. **Seleccione el Sonido que quiere grabar.**

- Por ejemplo, seleccione un Sonido de Bass para poder sonar un Sonido de Piano en la Pista 2.

3. **Active la función Metronome (si le parece útil).**

- El volumen del Metrónomo puede ser modificado moviendo el cursor DATA mientras el Tempo se modifica pulsando los botones PÁGINA.

NOTA: Se pueden abrir y modificar los parámetros del Metrónomo sólo cuando en la pantalla aparece el mensaje “METRONOME” (durante unos tres segundos tras pulsar el botón METRONOME). Si quiere modificar esos parámetros cuando la pantalla ha regresado al modo REC, para hacerlo pulse de nuevo el botón METRONOME.

4. **Seleccione un valor de Time Signature si quiere escuchar la campanilla del Metrónomo.**

NOTA: Esto se puede hacer sólo si la función Metronome es activa. Pulse TIME SIG y luego los botones PÁGINA para seleccionar el valor de Time Signature. Mueva el cursor DATA para regular el volumen de la campanilla.

NOTA: Igual que los otros parámetros de la función Metronome, los valores de Time Signature sólo se pueden modificar cuando en la pantalla aparece el mensaje “TIME SIG” (es decir, durante unos tres segundos tras pulsar el botón TIME SIG).

5. **Pulse el botón Play para que arranque la grabación.**

- Si la función Metronome es activa, antes de que empiece la grabación se escucha un compás de espera y la pantalla muestra la medida 0. Se debe empezar a tocar al aparecer la medida 1/1.

6. **Toque las notas en el teclado.**

-
7. **Tras finalizar la Canción, pulse Play/Stop para detener la grabación.**
 - El instrumento queda en el modo Record.
 - La grabación de la pista es confirmada por su LED respectivo, que deja de parpadear para quedar encendido.

NOTA: Tras salir del modo de grabación (pulsando el botón REC), ahora puede tocar con un Sonido distinto, aprovechando también la pista grabada.
 8. **Pulse el botón Track 2.**
 - El LED del botón Track 2 empieza a parpadear. Si quiere, puede seleccionar un Sonido distinto para la Pista 2.
 9. **Pulse el botón Play para que arranque la grabación.**
 - La Pista 1 se escucha para poder grabar la Pista 2 al unísono.
 10. **Tras finalizar la grabación de la Pista 2, pulse Play/Stop para detener la grabación**
 - La grabación de la segunda pista es confirmada por su LED respectivo, que deja de parpadear para quedar encendido.
 11. **Pulse el botón Rec para salir del modo Record.**
 - Los indicadores LED de las dos pistas grabadas quedan encendidos.

NOTA: El secuenciador graba el cambio de programa (Program Change) inicial y todos los cambios de sonidos y efectos aplicados durante el proceso de grabación.

Escuchar la grabación

Para escuchar la grabación, pulse Play/Stop.

- Durante la escucha, es posible activar/desactivar las pistas grabadas y tocar con uno o dos Sonidos en tiempo real. Seleccione los Sonidos aplicando el proceso normal de selección.
- Una de las pistas grabadas se puede desactivar antes de que se empiece con la escucha.

Overdubbing (sobregrabación)

PRO 2 permite grabar en el modo Overdub, es decir, se pueden añadir nuevos eventos a los ya grabados.

- Tras grabar una pista, pulse Pause para detener temporáneamente la grabación.
- Pulse el botón Rewind para “rebobinar” la pista hasta el inicio (o cualquier otro punto antes del punto de Pausa).
- Pulse Pause una vez más para poner de nuevo en marcha la grabación desde el compás de espera que marca el llamado “cue point”. Todo lo que se toque a partir de ese punto “marcado” se mezclará con los eventos ya grabados.

Erase (borrar)

Es posible borrar la Canción total o parcialmente aplicando la función Erase.

Borrar parcialmente

Manteniendo pulsado el botón Erase, pulse durante unos 2-3 segundos el botón de la pista que quiere borrar.

El LED correspondiente a la pista borrada se apaga.

Borrar totalmente

Manteniendo pulsado el botón Erase, pulse simultáneamente ambos botones Track. Los LEDs correspondientes a ambos botones se apagan.

Funciones avanzadas

Pause / Continue

El botón PAUSE tiene dos funciones:

- 1. PAUSE:** Detiene temporáneamente la grabación o la escucha.
- 2. CONTINUE:** Pone en marcha la grabación o la escucha a partir de cualquier punto de la Canción que esté marcado como “cue point”.

Al pulsar el botón PAUSE durante la grabación o la escucha, la Canción se para al instante. Si quiere que la grabación o la escucha arranque de nuevo a partir del punto donde la Canción está parada, pulse PAUSE una vez más (y no START/STOP).

La función activa del botón PAUSE se determina fácilmente por el estado del LED correspondiente: si éste está apagado, el botón funciona como PAUSE; si el LED está encendido, el botón funciona como CONTINUE.

El botón PAUSE es útil también para marcar (cue) un punto determinado de una Canción grabada con el fin de sobregrabar o seguir grabando a partir de ese punto determinado. Tras parar la escucha o la grabación de la Canción por medio del botón PAUSE, busque con los botones FF o REW la medida correspondiente al punto marcado. Luego pulse PAUSE para poner en marcha la escucha o la grabación a partir de la medida marcada.

Grabar aplicando efectos

Los efectos de las secciones REVERB y EFFECT del instrumento se pueden aplicar a la grabación.

Lo que es importante es que el tipo de efecto a aplicar debe ser elegido antes de que se empiece a grabar la primera pista.

Si quiere que la primera pista reciba uno de los efectos (o ninguno), tras seleccionar el botón TRACK1 regule los parámetros REVERB SEND y EFFECT SEND en el menú PERF EDIT para configurar la cantidad respectiva de efectos para esa pista.

Tras pulsar el botón TRACK2, repita el mismo proceso con la segunda pista antes de empezar con la grabación de la misma.

Grabar sonidos Layer o Split

Cada pista puede grabar una combinación de sonidos Layer (mezclados) o Split (divididos).

Para grabar una combinación Layer o Split en ambas pistas, el volumen del Sonido 1 y el del Sonido 2 debe ser el mismo. Sin embargo, es posible controlar separadamente la configuración de efectos para cada sonido de la combinación Layer o Split aplicando los parámetros REVERB SEND y EFFECT SEND antes de grabar cada pista. Recuerde que es imprescindible seleccionar el tipo de efecto a aplicar antes de empezar a grabar la pista 1.

Si ha grabado la pista 1 usando el teclado dividido en sectores (split), pero ahora quiere seguir tocando a lo largo de toda la extensión del teclado (para seguir tocando en vivo o para grabar la pista 2), ponga en marcha la escucha de la pista 1 y una vez encaminada la escucha de la primera pista, desactive el botón SPLIT (el LED se apaga).

Apartado 7

Apartado de referencia



Especificaciones técnicas - PRO 1

Teclado	88 Teclas, acción macillo.
Modos operativos	Singular, Split o por sectores (programable), Modo Layer (2 sonidos máximo), 64 Ejecuciones programables.
Generador de sonidos	64 osciladores + Filtro Dinamismo, Polifonía: máxima 64 notas, mínima 32 notas.
Preset (preconfiguración)	32 sonidos: Piano1, Piano2, El.Grand, El. Piano 1, El. Piano 2, Dx Piano, Clav, Vibes, Harpsi, Organ, Pipe, Strings, Choir, Pad 1, Pad 2, Bass. <i>Cada sonido posee 2 variaciones.</i>
Efectos	Reverb (Room, Stage, Hall), DSP Effects (Chorus, Tremolo, Phaser), Brilliance.
Pantalla	2 x 16 retro-iluminada.
Secuenciador	Demo (Guión).
Outputs (salidas)	Midi In/Out/Thru, Stereo Out/Stereo In, Pedals, Headphones, Speakers, Computer, Ac in.

Especificaciones técnicas - PRO 2

Teclado	88 Teclas, acción macillo.
Modos operativos	Singular, Split o por sectores (programable), Modo Layer (2 sonidos máximo), 64 Ejecuciones programables.
Generador de sonidos	128 osciladores + Filtro Dinamismo, Polifonía: máxima 128 notas, mínima 64 notas.
Preset (preconfiguración)	48 sonidos: Piano1, Piano2, El.Grand, El. Piano 1, El. Piano 2, Dx Piano, Clav, Vibes, Harpsi, Organ, Pipe, Strings, Choir, Pad 1, Pad 2, Bass. <i>Cada sonido posee 3 variaciones.</i>
Efectos	Reverb (Room, Stage, Hall), DSP Effects (Chorus, Tremolo, Phaser, Others).
Pantalla	2 x 16 retro- iluminada.
Secuenciador	45.000 eventos. Start/Stop, Pause, FF, Rew, Rec. Track1, Track2, Metronome, Timing, Erase, Demo (Guión).
Outputs (salidas)	Midi In/Out/Thru, Stereo Out/Stereo In, Pedals, Headphones, Speakers, Computer, Ac in.
Extra	Ecualizador programable de 8 bandas.

Tecnología aplicada

En los instrumentos PRO 1 y PRO 2 se han implementado tres aplicaciones muy novedosas de tecnología del sonido, incluyendo el llamado “modelo físico” para simular las características internas de la caja sonora de un piano acústico tradicional.

Resonancia natural de cuerdas (Natural string resonance)

La primera tecnología de modelo físico, patentada por Generalmusic bajo el nombre de “*Natural String Resonance*” o “Resonancia natural de cuerdas”, permite reproducir con gran fidelidad los complejos armónicos generados en la caja sonora de un piano acústico tradicional. En otros términos, considerando que en ese tipo de piano el sonido de una nota individual resulta cada vez ligeramente diferente según las otras notas que se estén tocando (y por lo tanto, según cuáles son las cuerdas que estén libres de resonar “por simpatía”), por lo tanto este efecto simula esa resonancia de cuerdas del piano tradicional. Si se mantiene pulsado un Do grave dejando que la nota decaiga, los amortiguadores de las correspondientes cuerdas no actúan hasta que la tecla sigue presionada. Si luego se toca otro Do más agudo en el teclado (staccato), se puede escuchar una resonancia “por simpatía” de la nota de Do más baja en respuesta al Do más agudo. Este efecto natural simula exactamente lo que ocurre en un piano de cola tradicional. Al tocar diferentes combinaciones de notas se pueden escuchar coloridos armónicos particulares para cada combinación. Ya que el efecto deriva del modelo físico y no de la aplicación de muestreos o efectos DSP, el resultado es una simulación muy exacta técnica y musicalmente de la caja sonora de un piano acústico tradicional, lo que permite ejecutar una cantidad virtualmente indefinida de combinaciones armónicas.

Modelo físico del pedal de resonancia (Damper physical model)

La segunda tecnología, patentada por Generalmusic bajo el nombre de “*Damper Physical Model*”, es un modelo físico del pedal de resonancia. Aunque se presente como un pedal de interruptor de tipo común, el pedal especial continuo de PRO1/PRO2 no es de interruptor sino un pedal continuo que simula exactamente el efecto de los amortiguadores acercándose o alejándose de las cuerdas de un piano acústico tradicional. Por lo tanto, ese pedal permite obtener efectos de amortiguamiento parcial tanto que los amortiguadores pueden ser “llevados” lentamente a “impactar” las cuerdas. Presionando el pedal Dámper, el modelo físico del pedal de resonancia simula el efecto de la resonancia “por simpatía” generado por las cuerdas no amortiguadas. También con un pedal de interruptor estándar se puede apreciar el efecto del modelo físico del pedal de resonancia al comparar el diferente sonido de las notas tocadas en la octava más alta del instrumento, obtenido al presionar o no el pedal.

Tecnología avanzada para soltar teclas (Advanced release technology)

La tercera y última tecnología implementada para los sonidos de piano en los instrumentos PRO 1 y PRO 2 es la llamada “*Advanced Release Technology*” o “Tecnología avanzada para soltar teclas” (patente pendiente). Tradicionalmente, los pianos electrónicos basados en la implementación de la tecnología de muestreos emplean generadores de envolvente para controlar lo que ocurre al soltar una tecla. Esto permite que el Loop del muestreo continúe durante algún tiempo hasta que su amplitud llega a cero por la acción del generador de envolvente. En un piano acústico, las cuerdas vibrando vienen apagadas por la acción de los amortiguadores sobre las mismas. Cuando eso ocurre, ciertas frecuencias vienen amortiguadas antes que otras según la velocidad con que se tocan las teclas y la propia longitud de la cuerda. De tal manera que se genera un característico “rimbombo” armónico mientras las distintas frecuencias de timbre de las cuerdas se dispersan por toda la caja sonora del piano. El modelo de tecnología avanzada para soltar teclas implementado en PRO 1 y PRO 2 simula exactamente esa característica del piano acústico tradicional para todas las 88 notas del teclado.



Apéndice

El Apéndice contiene información relativa a las implementaciones MIDI para PRO 1 y PRO 2.



MIDI Implementation Chart

MANUFACTURER: GENERALMUSIC s.p.a.

MODEL: RP PRO1

Date:07/03/97
Version: 1.01

FUNCTION	Transmitted	Recognized	Remarks
Basic Channel Default Changed	1 1-16	1 1-16	
Mode Default Messages Altered	Mode 3 X *****	Mode 3 X X	
Note Number True Voice	9-120 *****	9-120 9-120	
Velocity Note ON Note OFF	0 0	0 0	
After Touch Key's Ch's	x x	x x	
Pitch Bender	x	0	
Control Change	0 Bank select MSB 7 Volume 11 Expression 64 Damper pedal 66 Sostenuto 67 Soft pedal	6 Data Entry 7 Volume 11 Expression 12 Effect Control 1 13 Effect Control 2 64 Damper pedal 66 Sostenuto 67 Soft pedal 91 Effects 1 92 Effects 2 93 Effects 3 117 (key on) 118 (key off) 120 All sound off 121 Reset all controllers	Reverb type Effect type (1) (2) (3) (4) (4)
Program Change True number	0-127 *****	0-31 0-31	(5)
System Exclusive	0	0	
System Song Position Song Select	x x	x x	
Common Tune	x	x	
System Clock	x	x	
Real Time Commands	0	x	
Aux Messages Local On/Off All notes Off Active Sensing Reset	x 0 0 x	x 0 0 x	
NOTES	(1) On common MIDI channel is interpreted as <i>reverb depth</i> . On section MIDI channel is interpreted as <i>reverb send</i> . (2) On common MIDI channel is interpreted as <i>effect rate</i> . (3) On common MIDI channel is interpreted as <i>effect depth</i> . On section MIDI channel is interpreted as <i>effect send</i> . (4) On common MIDI channel are interpreted as GENERALMUSIC special Control Changes. See following table. (5) Cn xx (0 ≤ 'xx' ≤ 31) is recognized on section MIDI channels 'n' as program change. Cn xx (0 ≤ 'xx' ≤ 63) is recognized on common MIDI channel 'n' as performance change.		

o: Yes x: No

GENERALMUSIC Special Control Changes

RP PRO 1 KEYS selection

Bn 75 00	Push key DEMO	Bn 76 00	Release key DEMO
Bn 75 01	Push key MASTER/MIDI	Bn 76 01	Release key MASTER/MIDI
Bn 75 02	Push key TRANSPOSE b	Bn 76 02	Release key TRANSPOSE b
Bn 75 03	Push key TUNE -	Bn 76 03	Release key TUNE -
Bn 75 04	Push key TRANSPOSE #	Bn 76 04	Release key TRANSPOSE #
Bn 75 05	Push key TUNE +	Bn 76 05	Release key TUNE +
Bn 75 06	Push key PIANO 1	Bn 76 06	Release key PIANO 1
Bn 75 07	Push key HARPSI	Bn 76 07	Release key HARPSI
Bn 75 08	Push key PIANO 2	Bn 76 08	Release key PIANO 2
Bn 75 09	Push key ORGAN	Bn 76 09	Release key ORGAN
Bn 75 0A	Push key E. GRAND	Bn 76 0A	Release key E. GRAND
Bn 75 0B	Push key PIPE	Bn 76 0B	Release key PIPE
Bn 75 0C	Push key E. PIANO 1	Bn 76 0C	Release key E. PIANO 1
Bn 75 0D	Push key STRINGS	Bn 76 0D	Release key STRINGS
Bn 75 0E	Push key E. PIANO 2	Bn 76 0E	Release key E. PIANO 2
Bn 75 0F	Push key CHOIR	Bn 76 0F	Release key CHOIR
Bn 75 10	Push key DXPIANO	Bn 76 10	Release key DXPIANO
Bn 75 11	Push key PAD1	Bn 76 11	Release key PAD1
Bn 75 12	Push key CLAVIN	Bn 76 12	Release key CLAVIN
Bn 75 13	Push key PAD2	Bn 76 13	Release key PAD2
Bn 75 14	Push key VIBES	Bn 76 14	Release key VIBES
Bn 75 15	Push key BASS	Bn 76 15	Release key BASS
Bn 75 16	Push key SOUNDS	Bn 76 16	Release key SOUNDS
Bn 75 17	Push key SPLIT	Bn 76 17	Release key SPLIT
Bn 75 18	Push key REVERB	Bn 76 18	Release key REVERB
Bn 75 19	Push key EFFECT	Bn 76 19	Release key EFFECT
Bn 75 1A	Push key TOUCH	Bn 76 1A	Release key TOUCH
Bn 75 1B	Push key VAR	Bn 76 1B	Release key VAR
Bn 75 1C	Push key LOCAL OFF	Bn 76 1C	Release key LOCAL OFF
Bn 75 1D	Push key —	Bn 76 1D	Release key —
Bn 75 1E	Push key D	Bn 76 1E	Release key D
Bn 75 1F	Push key STORE	Bn 76 1F	Release key STORE
Bn 75 20	Push key PERF EDIT	Bn 76 20	Release key PERF EDIT

RP PRO 1 EFFECTS selection

Bn 0C 00	Reverb OFF	Bn 0D 00	DSP Effects OFF
Bn 0C 01	Reverb ROOM	Bn 0D 01	DSP Effects CHORUS
Bn 0C 02	Reverb STAGE	Bn 0D 02	DSP Effects TREMOLO
Bn 0C 03	Reverb HALL	Bn 0D 03	DSP Effects PHASER

GENERALMUSIC Special Control Changes

RP PRO 2 KEYS selection

Bn 75 00	Push key STORE	Bn 76 00	Release key STORE
Bn 75 01	Push key MASTER/MIDI	Bn 76 01	Release key MASTER/MIDI
Bn 75 02	Push key TRANSPOSE b	Bn 76 02	Release key TRANSPOSE b
Bn 75 03	Push key TUNE -	Bn 76 03	Release key TUNE -
Bn 75 04	Push key TRANSPOSE #	Bn 76 04	Release key TRANSPOSE #
Bn 75 05	Push key TUNE +	Bn 76 05	Release key TUNE +
Bn 75 06	Push key PIANO 1	Bn 76 06	Release key PIANO 1
Bn 75 07	Push key HARPSI	Bn 76 07	Release key HARPSI
Bn 75 08	Push key PIANO 2	Bn 76 08	Release key PIANO 2
Bn 75 09	Push key ORGAN	Bn 76 09	Release key ORGAN
Bn 75 0A	Push key E. GRAND	Bn 76 0A	Release key E. GRAND
Bn 75 0B	Push key PIPE	Bn 76 0B	Release key PIPE
Bn 75 0C	Push key E. PIANO 1	Bn 76 0C	Release key E. PIANO 1
Bn 75 0D	Push key STRINGS	Bn 76 0D	Release key STRINGS
Bn 75 0E	Push key E. PIANO 2	Bn 76 0E	Release key E. PIANO 2
Bn 75 0F	Push key CHOIR	Bn 76 0F	Release key CHOIR
Bn 75 10	Push key DXPIANO	Bn 76 10	Release key DXPIANO
Bn 75 11	Push key PAD1	Bn 76 11	Release key PAD1
Bn 75 12	Push key CLAVIN	Bn 76 12	Release key CLAVIN
Bn 75 13	Push key PAD2	Bn 76 13	Release key PAD2
Bn 75 14	Push key VIBES	Bn 76 14	Release key VIBES
Bn 75 15	Push key BASS	Bn 76 15	Release key BASS
Bn 75 16	Push key SOUNDS	Bn 76 16	Release key SOUNDS
Bn 75 17	Push key VAR	Bn 76 17	Release key VAR
Bn 75 18	Push key REVERB	Bn 76 18	Release key REVERB
Bn 75 19	Push key EFFECT	Bn 76 19	Release key EFFECT
Bn 75 1A	Push key TOUCH	Bn 76 1A	Release key TOUCH
Bn 75 1B	Push key PLAY	Bn 76 1B	Release key PLAY
Bn 75 1C	Push key REC	Bn 76 1C	Release key REC
Bn 75 1D	Push key —	Bn 76 1D	Release key —
Bn 75 1E	Push key D	Bn 76 1E	Release key D
Bn 75 1F	Not used	Bn 76 1F	Not used
Bn 75 20	Push key TRACK 1	Bn 76 20	Release key TRACK 1
Bn 75 21	Push key PAUSE	Bn 76 21	Release key PAUSE
Bn 75 22	Push key TRACK 2	Bn 76 22	Release key TRACK 2
Bn 75 23	Push key REW	Bn 76 23	Release key REW
Bn 75 24	Push key METRON	Bn 76 24	Release key METRON
Bn 75 25	Push key FF	Bn 76 25	Release key FF
Bn 75 26	Push key TIMING	Bn 76 26	Release key TIMING
Bn 75 27	Not used	Bn 76 27	Not used
Bn 75 28	Push key ERASE	Bn 76 28	Release key ERASE
Bn 75 29	Push key LOCAL OFF	Bn 76 29	Release key LOCAL OFF
Bn 75 2A	Push key DEMO	Bn 76 2A	Release key DEMO
Bn 75 2B	Push key EQ. ON/OFF	Bn 76 2B	Release key EQ. ON/OFF
Bn 75 2C	Push key SPLIT	Bn 76 2C	Release key SPLIT
Bn 75 2D	Push key PERF EDIT	Bn 76 2D	Release key PERF EDIT

RP PRO 2 EFFECTS selection

Bn 0C 00	Reverb OFF	Bn 0D 00	DSP Effects OFF
Bn 0C 01	Reverb ROOM 1	Bn 0D 01	DSP Effects CHORUS 1
Bn 0C 02	Reverb STAGE 1	Bn 0D 02	DSP Effects TREMOLO 1
Bn 0C 03	Reverb HALL 1	Bn 0D 03	DSP Effects PHASER 1
Bn 0C 04	Reverb SMALL ROOM 1	Bn 0D 04	DSP Effects FLANGER
Bn 0C 05	Reverb CHURCH 1	Bn 0D 05	DSP Effects ENSEMBLE 1
Bn 0C 06	Reverb PLATE 1	Bn 0D 06	DSP Effects DELAY 1
Bn 0C 07	Reverb SLAP 1	Bn 0D 07	DSP Effects ROTARY
Bn 0C 08	Reverb CONCERT 1	Bn 0D 08	DSP Effects 8PITCH SHIFT
Bn 0C 09	Reverb ROOM 2	Bn 0D 09	DSP Effects CHORUS TREMOLO
Bn 0C 0A	Reverb STAGE 2	Bn 0D 0A	DSP Effects PHASER TREMOLO
Bn 0C 0B	Reverb HALL 2	Bn 0D 0B	DSP Effects CHORUS DELAY
Bn 0C 0C	Reverb SMALL ROOM 2	Bn 0D 0C	DSP Effects CHORUS 2
Bn 0C 0D	Reverb CHURCH 2	Bn 0D 0D	DSP Effects TREMOLO 2
Bn 0C 0E	Reverb PLATE 2	Bn 0D 0E	DSP Effects PHASER 2
Bn 0C 0F	Reverb SLAP 2	Bn 0D 0F	DSP Effects ENSEMBLE 2
Bn 0C 10	Reverb CONCERT 2	Bn 0D 10	DSP Effects DELAY 2

Sound table

PC	Sound		
00	Piano1	16	RockPian
01	Piano2	17	HonkyTnk
02	ElGrand1	18	ElGrand2
03	Rhodex1	19	Rhodex2
04	Wurlitz1	20	Wurlitz2
05	DxPiano1	21	DxPiano2
06	Clavin.1	22	SynClavi
07	Vibes	23	Marimb
08	Harpsi1	24	Harpsi2
09	Organ1	25	Organ2
10	Pipe1	26	Pipe2
11	Strings	27	AtkStrin
12	Choir	28	AtkChoir
13	MuteSynt	29	SlowSynt
14	StrBell	30	SlowBell
15	A.Bass	31	E.Bass

Performance table

Performance	Bank/N.	PC	Sound comb.	Mode
GrandP	A1	00	Piano1	Single
Shepherd Moods	A2	01	Piano1, Choir	Layer
Scrap Metal	A3	02	ElGrand1, Rhodex2	Layer
Tone Grit	A4	03	Clavin1, Clavin1	Layer
80's Ballad	A5	04	DxPiano, ElGrand1	Layer
Pop Piano	A6	05	ElGrand1, StrBell	Layer
Early 70's	A7	06	Rhodex2, Wurlitz1	Layer
Lounge Lizard	A8	07	Piano2, A.Bass	Split
Piano/Pad1	B1	08	Piano1, MuteSynt	Layer
Piano/Pad2	B2	09	Piano1, StrBell	Layer
Piano/Pad3	B3	10	Piano1, SlowSynt	Layer
Piano/Pad4	B4	11	Piano1, SlowBell	Layer
Piano/Strings1	B5	12	Piano1, Strings	Layer
Piano/Strings2	B6	13	Piano1, AtkStri	Layer
Piano/Choir1	B7	14	Piano1, Choir	Layer
Piano/Choir2	B8	15	Piano1, AtkChoir	Layer
Electric Grand	C1	16	ElGrand2	Single
Electric/Stack2	C2	17	ElGrand1, Clavin1	Layer
Electric/Stack3	C3	18	ElGrand2, Rhodex1	Layer
Electric/Stack4	C4	19	ElGrand2, DxPiano1	Layer
Electric/Stack5	C5	20	ElGrand1, DxPiano2	Layer
Electric/Stack6	C6	21	ElGrand2, Wurlitz1	Layer
Electric/Stack7	C7	22	ElGrand1, SlowBell	Layer
Electric/Stack8	C8	23	ElGrand1, Vibes	Layer
Rhodex1	D1	24	Rhodex1	Single
Rhodex2	D2	25	Rhodex1	Single
Rhodex3	D3	26	Rhodex2	Single
Rhodex4	D4	27	Rhodex1	Single
Rhodex5	D5	28	DxPiano1, Rhodex1	Layer
Thin/Choir	D6	29	Rhodex2, Choir	Layer
Rhodex/Pad	D7	30	Rhodex1, MuteSynt	Layer
Super Rhodex	D8	31	Rhodex1, Rhodex2	Layer

Performance	Bank/N.	PC	Sound comb.	Mode
Wurlytz1	E1	32	Wurlitz1	Single
Wurlytz2	E2	33	Wurlitz1	Single
Wurly/Stack1	E3	34	Wurlitz1, DxPiano2	Layer
Wurly/Stack2	E4	35	Wurlitz1, Rhodex1	Layer
Wurly/Stack3	E5	36	Wurlitz1, Rhodex2	Layer
Wurly/Stack4	E6	37	Wurlitz2, ElGrand1	Layer
Wurly/Stack5	E7	38	Wurlitz2, DxPiano2	Layer
Wurly/Stack6	E8	39	Wurlitz1, E.Bass	Layer
Dx/ThinPiano1	F1	40	DxPiano1	Single
Dx/ThinPiano2	F2	41	DxPiano1, DxPiano1	Layer
Dx/ThinPiano3	F3	42	DxPiano1, DxPiano2	Layer
Dx/ThinPiano4	F4	43	DxPiano2, Rhodex2	Layer
Dx/Layer1	F5	44	DxPiano1, MuteSynt	Layer
Dx/Layer2	F6	45	DxPiano1, Strings	Layer
Dx/Layer3	F7	46	DxPiano1, Choir	Layer
MixedThin	F8	47	DxPiano2, Vibes	Layer
Clavinet	G1	48	Clavin1	Single
Clavinet/Phase	G2	49	Clavin1	Single
Clavinet/Stack1	G3	50	Clavin1, Harpsi1	Layer
Clavinet/Stack3	G4	51	Clavin1, SynClavi	Layer
Strings	G5	52	Strings, MuteSynt	Layer
Barock	G6	53	Harpsi2, Strings	Layer
Chiffer Pad	G7	54	StrBell, Choir	Layer
Warm Pad	G8	55	SlowSynt, Strings	Layer
BigPad1	H1	56	Choir, StrBell	Layer
BigPad2	H2	57	SlowBell, Strings	Layer
BigPad3	H3	58	Pipe1, SlowBell	Layer
Hammond1	H4	59	Organ1	Single
Hammond2	H5	60	Organ1, Organ2	Layer
Hammond3	H6	61	Organ1, Pipe	Layer
Church1	H7	62	Pipe1, ExtBk	Layer
Church21	H8	63	Pipe1,Pipe2	Layer

Índice

A

All Notes Off	22
Añadir efectos	20
archivar	12
auriculares	7
Auto Wah-Wah	27
autodetección	8

B

botón EQ ON/OFF	19
botón SOUNDS/PERF	10
botón SPLIT	10
botón VAR	16
Botones de Página	4, 5
botones de selección	16
botones PÁGINA	11
Botones Tune	18
Brillo	19

C

Campanilla del Metrónomo	38
Cargar Ejecuciones	17
Common Channel	30
Computer	6, 32
Configuración básica	12
CONTINUE	40
Contrast	32
Controles de Brilliance	19
Cue	40
Cursor DATA	11

D

D.C. power	6
DAMPER	8
Damper Assign	26
Delay Snd 2	28
Demo (Guión)	22
Detune	28
Display Contrast	32
División de medida	38

E

Efectos	20
Effect Depth	25
Effect Rate	25
Effect Send Level	25
Ejecuciones (Performances)	17
Ejecuciones por defecto	17
Ejecuciones preinstaladas	12
EQUAL	27
Erase	36
Escuchar la grabación	39

F

FF,(Fast Forward)	36
Función “Quick Piano”	14
Funciones básicas	10
Funciones MIDI	30

G

Grabación rápida	37
Grabar aplicando efectos	40
Grabar sonidos Layer o Split	40
Grabar una Canción de dos pistas	38

H

HARD	21
------------	----

I

IBM	32
input	6
Interruptor de encendido	7

K

KIRNBERGER	27
------------------	----

L

Left /Mono input (Entrada Izquierda/Mono)	6
Left/Mono output (Salida Izquierda/Mono)	6
Local Off	22
Lock EQ	32
Lock Pedals	32

M

Macintosh	32
Marcar	40
MEANTONE	27
Metronome	36
Mezclar	16
Mezclar dos sonidos	16
Microtuning	27
Midi Channel	30
Midi Clock	31
Midi Dump	33
MIDI in	6
Midi In Filters	30
MIDI Lock	32
MIDI out	6
Midi Out Filters	31
MIDI Panic	22
MIDI thru	6
Midi Transpose	30
Modelo físico del pedal de resonancia	45
Modo PERF (“Performance” o Ejecución)	10
Modo SOUNDS (Sonidos)	10
Modo Split (División)	16

N		T	
NORMAL	21	TARTINI-VALOTTI	27
Numbering (numeración)	34	Tecnología	45
Número de banco	22	Tecnología avanzada para soltar teclas	45
O		Tempo	38
Others	20	Time Sig.	36
Others (Otros)	20	Tomas de Pedales	8
Otros controles	22	Toque	21
Overdubbing	39	Track	36
P		Transportar de una octava	18, 24
Panel frontal	4, 5	TRANSCOPE	18
Panel posterior	6	Tuning	30
Panic	22	U	
Pantalla	18	USER	21
Pause	36, 40	User Tuning	27
Pause / Continue	40	V	
Pedal 1 Assign	26	Variaciones	16
Pedal continuo de volumen	8	Volume & Transpose	24
Pedal dämpfer continuo de Generalmusic	8	W	
PERF EDIT	11, 24	Wah-Wah	27
PERFORMANCE	12		
Piano Frame	34		
Play/Stop	36		
Program Change	22		
Puerto serial	32		
Q			
Quick Piano	14		
R			
Record	36		
Reset All Controllers	22		
Resonancia natural de cuerdas	45		
Respuestas al dinamismo	21		
Restore Perfs	33		
Restore Tune	33		
Reverb (Reverberación)	20		
Reverb Send Level	24		
Reverb Time	25		
Rewind	36		
Right input (Entrada Derecha)	6		
Right output (Salida Derecha)	6		
S			
Sección EQ	19		
Secuenciador	36		
Seleccionar sonidos	16		
Sobreponer	16		
SOFT	21		
SOSTENUTO	26		
Speakers	6		

FEDERAL COMMUNICATIONS COMMISSION

Note: This equipment has been tested and found to comply with the limits for a Class B digital device, pursuant to Part 15 of FCC Rules. These limits are designed to provide reasonable protection against harmful interference in a residential installation. This equipment generates, uses, and can radiate radio frequency energy and, if not installed and used in accordance with the instructions, may cause harmful interference to radio communications. However, there is no guarantee that interference will not occur in a particular installation. If this instrument does cause harmful interference to radio or television reception, which can be determined by turning the instrument off and on, the user is encouraged to try to correct the interference by one or more of the following measures:

- *Reorient or relocate the receiving antenna.*
- *Increase the separation between the equipment and the receiver.*
- *Connect the equipment into an outlet on a circuit different from that to which the receiver is connected.*
- *Consult the dealer or an experienced radio/TV technician for help.*

CAUTION: *Changes or modifications to this product not expressly approved by the manufacturer could void the user's authority to operate this product.*

Stock Code 271099
Especificaciones sujetas a cambios sin aviso previo.
PRINTED IN ITALY



Sales Division: I -47048 S.Giovanni in Marignano (RN) - Italy – Via delle Rose, 12 Tel. +39 541 959511 –
fax +39 541 957404 – tlx 550555 GMUSIC I – Internet: <http://www.generalmusic.com>