

Cover for A/A-8p



Intended to alert the user to the presence of uninsulated "dangerous voltage" within the product's enclosure that may be of sufficient magnitude to constitute a risk of electric shock to persons.



Intended to alert the user of the presence of important operating and maintenance (servicing) instructions in the literature accompanying the product.

CAUTION: Risk of electrical shock – DO NOT OPEN!

CAUTION: To reduce the risk of electric shock, do not remove cover. No user serviceable parts inside. Refer servicing to qualified service personnel.

WARNING: To prevent electrical shock or fire hazard, do not expose this appliance to rain or moisture. Before using this appliance, read the operating guide for further warnings.



Este símbolo tiene el propósito de alertar al usuario de la presencia de "(voltaje) peligroso" que no tiene aislamiento dentro de la caja del producto que puede tener una magnitud suficiente como para constituir riesgo de corrientazo.



Este símbolo tiene el propósito de alertar al usuario de la presencia de instrucciones importantes sobre la operación y mantenimiento en la literatura que viene con el producto.

PRECAUCION: Riesgo de corrientazo – No abra.

PRECAUCION: Para disminuir el riesgo de corrientazo, no abra la cubierta. No hay piezas adentro que el usuario pueda reparar. Deje todo mantenimiento a los técnicos calificados.

ADVERTENCIA: Para evitar corrientazos o peligro de incendio, no deje expuesto a la lluvia o humedad este aparato. Antes de usar este aparato, lea más advertencias en la guía de operación.



Ce symbole est utilisé pur indiquer à l'utilisateur la présence à l'intérieur de ce produit de tension non-isolée dangereuse pouvant être d'intensité suffisante pour constituer un risque de choc électrique.



Ce symbole est utilisé pour indiquer à l'utilisateur qu'il ou qu'elle trouvera d'importantes instructions sur l'utilisation et l'entretien (service) de l'appareil dans la littérature accompagnant le produit.

ATTENTION: Risques de choc électrique – NE PAS OUVRIR!

ATTENTION: Afin de réduire le risque de choc électrique, ne pas enlever le couvercle. Il ne se trouve à l'intérieur aucune pièce pouvant être réparée par l'utilisateur. Confier l'entretien à un personnel qualifié.

AVERTISSEMENT: Afin de prévenir les risques de décharge électrique ou de feu, n'exposez pas cet appareil à la pluie ou à l'humidité. Avant d'utiliser cet appareil, lisez les avertissements supplémentaires situés dans le guide.



Dieses Symbol soll den Anwender vor unisolierten gefährlichen Spannungen innerhalb des Gehäuses warnen, die von Ausreichender Stärke sind, um einen elektrischen Schlag verursachen zu können.



Dieses Symbol soll den Benutzer auf wichtige Instruktionen in der Bedienungsanleitung aufmerksam machen, die Handhabung und Wartung des Produkts betreffen.

VORSICHT: Risiko – Elektrischer Schlag! Nicht öffnen!

VORSICHT: Um das Risiko eines elektrischen Schlages zu vermeiden, nicht die Abdeckung entfernen. Es befinden sich keine Teile darin, die vom Anwender repariert werden könnten. Reparaturen nur von qualifiziertem Fachpersonal durchführen lassen.

ACHTUNG: Um einen elektrischen Schlag oder Feuergefahr zu vermeiden, sollte dieses Gerät nicht dem Regen oder Feuchtigkeit ausgesetzt werden. Vor Inbetriebnahme unbedingt die Bedienungsanleitung lesen.

ENGLISH

A/A-8P

Front Panel:



The Peavey Architectural Acoustics A/A-8P™ preamp is a high-quality mic/line preamp with eight separate transformer balanced inputs. Each channel provides a level control with a selectable mic or line input to accommodate a wide range of input levels.

The A/A-8P front panel provides immediate indication of signal status with an activity and clip LED. Included in each channel's signal path is a level limiter which is preset at the optimum input level for the MM-8840 and MM-8830 Digital Interface. Also, each channel provides industry standard +48 volts of phantom power. Both the limiter and phantom power are user enabled on a per channel basis with convenient dip switches located on the back panel. The inputs and outputs are both "Euro" type connectors. To reduce unauthorized or accidental level changes, we have provided tamper resistant level controls that are installer adjustable with a screw driver.

The A/A-8P is ruggedly packaged in an industry standard 19" single rack space unit.

FRONT PANEL

Signal LED Indicator (1)

Illuminates when the signal, present at the output of the channel, is -20 dBu or greater.

Clip LED Indicator (2)

Illuminates when the signal, present at the output of the channel, is +15 dBu or greater.

Input Level Control (3)

Controls the gain of the channel. It should be adjusted to suit the input signal level. Desired output level of the preamp unit is just below the clipping level indication.

Power LED Indicator (4)

Illuminates when power is active.

Back Panel:

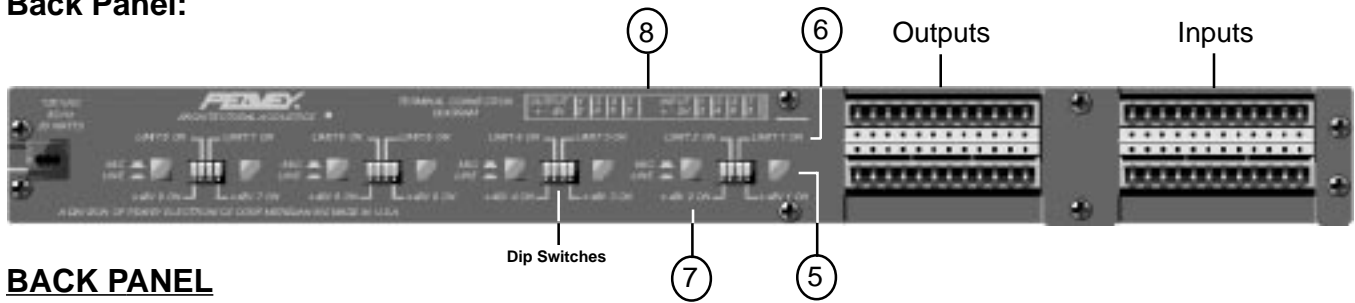

BACK PANEL

Mic/Line Input Switch (5)

Selects either the Microphone low level input (button out) or the Line high level input (button in). This switch changes the input on a per channel basis. The low level setting is for signals from 1 mV (-62 dBu) to 160 mV (-14 dBu). The high level setting is for signals from 80 mV (-19 dBu) to 14.8 V (+25 dBu). Also, by selecting the high level position (in), the unit will disable the phantom power voltage, overriding the phantom dipswitch for that channel.

Limit Defeat Switch (6)

Enables or disables the limiter in the preamp. The max level for the A/A-8P is preset at +15 dBu (4.4 V) at the factory. This level has been optimized for the Media Matrix MM-8840 and MM-8830 input. Enabling the limiter will assure that the level of the preamp output will not exceed +15 dBu under normal conditions. Defeating the limit circuitry will allow the A/A-8P to produce up to +26 dBu output levels.

NOTE: The limiter circuit is not provided to replace proper set up of the channel level control with regards to input/output levels, etc.

Phantom Power Defeat Switch (7)

The A/A-8P provides +48 volts DC to pins (+) High and (-) Low of the input connections. This switch will enable or defeat supply of that voltage to the channel designated by the switch labeling.

NOTE 1: Phantom power is defeated when channel is switched from low level input to high level input.

NOTE 2: When shipped from the factory, the A/A-8P has all "dip" switches set in the default position of Phantom Power *off (up)* and Limiter *enabled* on each channel (*all switches up*).

To turn on Phantom Power for each channel, the dip switch for that channel should be pushed down to the marker indicating "+48 V (channel #) ON". This will enable Phantom Power to that channel only.

To defeat the level limiter on each channel, the dip switch for each channel should be pushed down.

Phantom Power switches are located on the outer edge of each 4-switch dip package located on the rear panel. Limiter switches are located between the Phantom Power switches. These dip switches are best accessed with a small screwdriver, which helps to prevent unauthorized tampering with important presets.

Terminal Connection Diagrams (8):

Microphone/Line inputs and Line level outputs are screw terminal and are labeled (+) for High, (-) for Low, and (SH) for Shield.

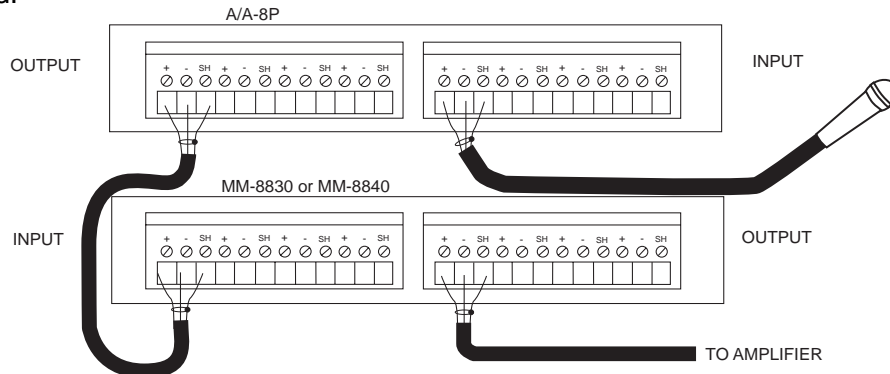

SPECIFICATIONS

Inputs:

Euro type connector, balanced low or high impedance.

Outputs:

Euro type connector, balanced low impedance
100 ohms.

Output Level:

+15 dBu with Limiter activated (rated)
+26 dBu maximum

Controls:

8 input gain controls (tamper resistant, flush-mount, screwdriver slotted)

Noise:

-75 dB below full output

THD:

Less than 0.02% at 1 kHz signal input

Activity LED:

Activated at or above 77 mV (-20 dBu)

Clip LED:

Activated at or above 4.4 volts (+15 dBu)

Limiter Threshold:

+15 dBu

Phantom Power:

+48 volts defeatable each channel via dipswitch.
High level line setting will override defeat switch
and shut off phantom to channel.

Dimensions:

1.75" (H) x 19" (W) x 11" (D)

Weight:

8.6 lbs

Color:

Gray

Power Consumption:

AC 120 volts, 60 Hz, 20 watts

INPUT

Mic Setting (low level):

Frequency Response: 20 Hz to 30 kHz (± 1.5 dB)
Maximum Gain: 65 dB at "max" setting
Maximum Input Level: 160 mV (-14 dBu)
Minimum Gain: 28 dB at "min" setting
Minimum Input Level for Full Output: 2 mV
(-52 dBu)
Input Impedance: 2 K ohms
E.I.N.: 125 dBV (150 ohm, 65 dB gain)

Line Setting (high level):

Phantom power automatically defeated
Maximum Gain: 28 dB
Maximum Input for Rated Output: 14.8 volts
(+26 dBu)
Minimum Gain: -10 dB attenuation of input signal
Minimum Input Level for Rated Output: 172 mV
(-13 dBu)
Input Impedance: 20 K ohms



*Due to our efforts for constant improvements,
features and specifications listed herein are subject to change without notice.*

A/A-8P Flow Diagram

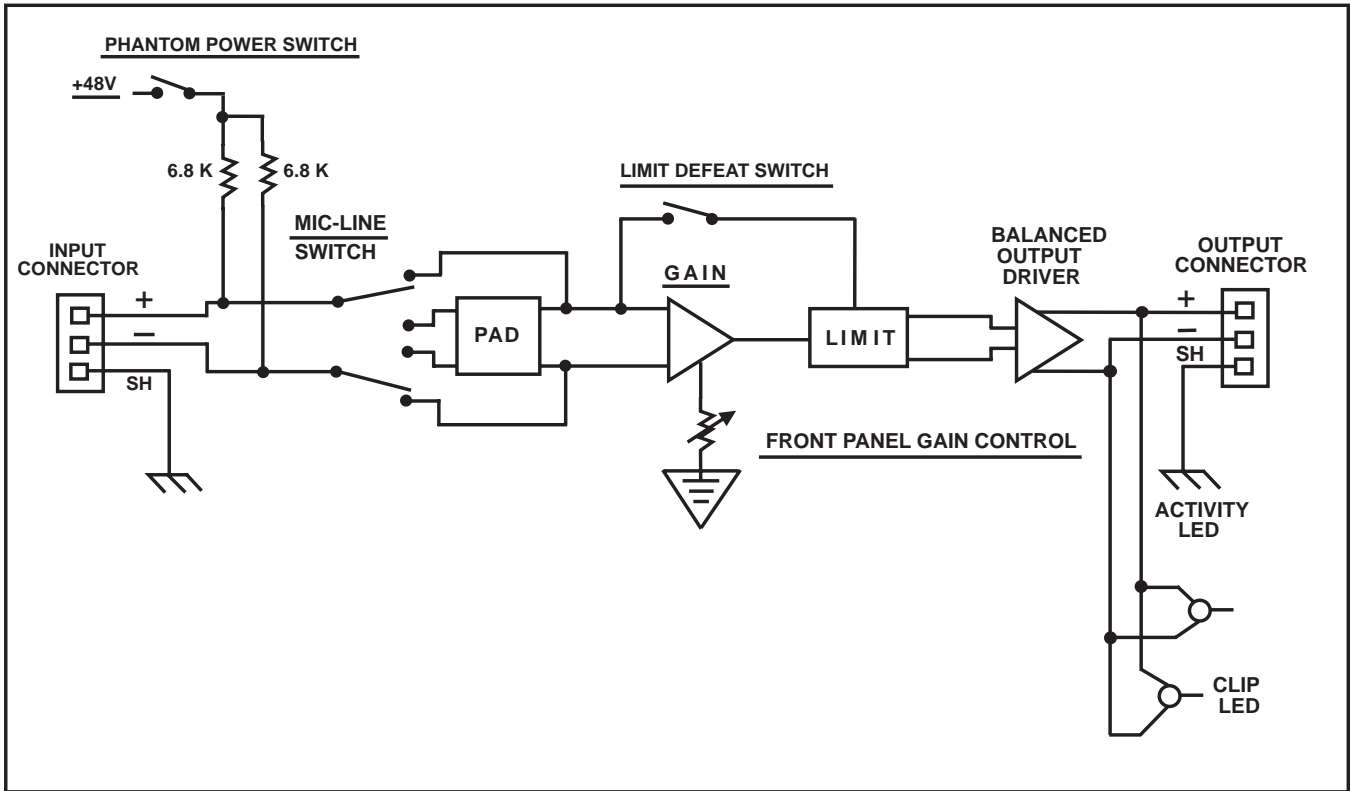

ESPAÑOL

Consulte los diagramas del panel delantero en la sección de inglés de este manual.

El preamplificador Architectural Acoustics A/A-8P de Peavey es un preamplificador para micrófonos/línea de alta calidad con ocho entradas por separado balanceadas por transformador. Cada canal proporciona un control de nivel con entrada seleccionable para micrófono o línea para recibir una amplia gama de niveles de entrada.

El tablero frontal del A/A-8P proporciona una indicación inmediata del estatus de la señal con un indicador LED de actividad y recorte por sobrecarga. En la ruta de señal de cada canal se incluye un limitador de nivel, el cual está preajustado al nivel de entrada óptimo para las interfases digitales MM-8840 y MM-8830. También, cada canal ofrece un refuerzo de potencia (phantom power) con el estándar de la industria de +48 volts.

Tanto el limitador como el refuerzo de potencia pueden ser habilitados por el usuario en base a canal individual, con unos convenientes interruptores empotrados en el tablero trasero. Tanto las entradas como las salidas son contactos tipo "Euro" (para cable desnudo con tornillo de presa).

Para reducir cambios de nivel no autorizados o accidentales, hemos proporcionado controles de nivel contra manipulación sin autorización que son ajustables por el usuario con un destornillador.

El A/A-8P está empacado resistentemente en una unidad de un espacio de bastidor, estándar de la industria de 48.26 cm (19 pulgadas).

TABLERO FRONTAL

Signal LED Indicator (Indicador LED de señal) (1)

Se enciende cuando la señal, presente en la salida del canal, es de -20 dBu o mayor.

Clip LED Indicator (Indicador LED de recorte por sobrecarga) (2)

Se enciende cuando la señal, presente en la salida del canal, es de +15 dBu o mayor

Input Level Control (Control de nivel de entrada) (3)

Controla la ganancia del canal. Debe ser ajustado para acomodarse al nivel de entrada de la señal. El nivel de salida deseado de la unidad preamplificadora, está apenas por debajo de la indicación del nivel de recorte por sobrecarga.

Power LED Indicator (Indicador LED de encendido) (4)

Se ilumina cuando hay corriente activa.

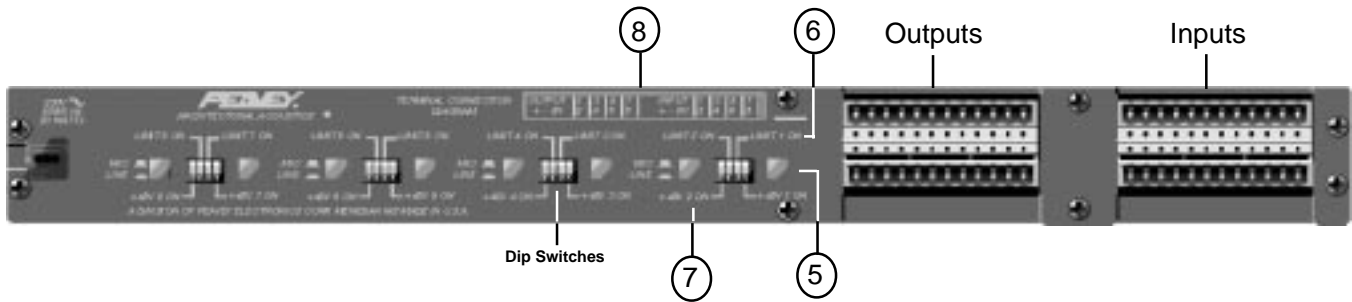

TABLERO TRASERO

Mic/Line Input Switch (Interruptor de micrófono/línea de la entrada) (5)

Selecciona ya sea la entrada de bajo nivel de Micrófono (botón hacia afuera) o la entrada de alto nivel de Línea (botón hacia adentro). Este interruptor cambia la entrada en base a canal individual. El ajuste de bajo nivel es para señales desde 1mV (-62 dBu) hasta 160 mV (-14 dBu). El ajuste de alto nivel es para señales desde 80 mV (-19 dBu) hasta 14.8 V (+25 dBu). También, al seleccionar la posición de alto nivel (adentro), la unidad deshabilitará el voltaje del refuerzo de potencia, ignorando el interruptor del refuerzo empotrado de ese canal.

Limit Defeat Switch (Interruptor invalidador del limitador) (6)

Habilita o deshabilita el limitador del preamplificador. El nivel máximo del A/A-8P está prefijado en la fábrica a +15 dBu (4.4 V). Este nivel ha sido optimizado para la entrada de las matrices de medios MM-8840 y MM-8830. Habilitar el limitador asegurará que el nivel de salida del preamplificador no exceda +15 dBu bajo condiciones normales. Invalidar el circuito limitador permitirá que el A/A-8P produzca niveles de salida de hasta +26 dBu.

NOTA: El circuito limitador no se proporciona para reemplazar el ajuste apropiado del control de nivel del canal, en relación a los niveles de entrada y salida, etc.

Phantom Power Defeat Switch (Interruptor invalidador del refuerzo de potencia) (7)

El A/A-8P proporciona +48 volts CC a las varillas de (+) Alta y de (-) Baja de las conexiones de entrada. Este interruptor habilitará o invalidará el suministro de ese voltaje al canal designado por la etiqueta del canal.

NOTA 1: El Refuerzo de potencia se invalida cuando el canal se cambia de entrada de bajo nivel a entrada de alto nivel.

NOTA 2: Al ser enviado de la fábrica, el A/A-8P tiene todos los interruptores empotrados puestos en la posición por exclusión del Refuerzo de potencia *apagado (afuera)* y el Limitador *habilitado* en cada canal (*todos los interruptores afuera*).

Para encender el Refuerzo de potencia de cada canal, debe oprimirse el interruptor empotrado de ese canal hacia adentro, hacia la marca que indica "+48V (número de canal) ON." Esto habilitará el Refuerzo de potencia solamente para ese canal.

Para invalidar el limitador de nivel en cada canal, el interruptor empotrado de cada canal debe oprimirse hacia adentro.

Los interruptores del Refuerzo de potencia están localizados en el borde exterior de cada grupo de 4 interruptores empotrados. Los interruptores del limitador se encuentran entre los interruptores del Refuerzo de potencia. Estos interruptores se alcanzan mejor con un destornillador pequeño, lo cual previene una manipulación no autorizada de los ajustes importantes.

Terminal Connection Diagrams (Diagramas de la conexión de terminal) (8)

Las entradas de micrófono/línea y de salida de nivel de línea son terminales de tornillo, y están marcados (+) para Alta, (-) para Baja y (SH) para blindaje.

FRANCAIS

**Veillez vous référer au "front panel art"
situé dans la section en langue anglaise de ce manuel.**

Le Architectural Acoustics A/A-8P de Peavey est un préampli micro/ligne de haute qualité, comprenant huit entrées indépendantes symétrisées par transformateur. Chaque canal, muni d'une commande de niveau et d'un commutateur micro ou ligne, accepte une gamme étendue de niveaux d'entrée.

La face avant de l'A/A-8P permet de visualiser immédiatement le niveau du signal, à l'aide d'une DEL d'activité et d'écrêtage. Le circuit de transport du signal de chaque canal comporte un limiteur de niveau pré-réglé au niveau d'entrée optimal pour les interfaces numériques MM-8840 et MM-8830. Enfin, chaque canal est équipé d'une alimentation fantôme standard de +48 volts.

Le limiteur et l'alimentation fantôme sont activables par l'utilisateur indépendamment pour chaque canal à l'aide de sélecteurs ergonomiques situés sur le panneau arrière de l'appareil. Les connecteurs des entrées et des sorties sont tous de type "Euro".

La protection contre les modifications involontaires ou non autorisées des niveaux est assurée par des commandes de niveau à l'épreuve des fausses manœuvres, réglables à l'aide d'un tournevis.

Le A/A-8P est solidement intégré à un appareil de dimensions standard : 48,25 cm (19 po.) de longueur et un espace rack de hauteur.

PANNEAU AVANT

Signal LED Indicator (DEL d'indication de signal) (1)

Elle s'illumine lorsque le niveau du signal en sortie du canal est supérieur ou égal à -20 dBu.

Clip LED Indicator (DEL d'indication d'écrêtage) (2)

Elle s'illumine lorsque le niveau du signal en sortie du canal est supérieur ou égal à +15 dBu.

Input Level Control (Commande de réglage du niveau d'entrée) (3)

Elle commande le gain du canal, qui doit être réglé en fonction du niveau du signal d'entrée. Le niveau de sortie souhaitable du préampli doit être à peine inférieur au niveau déclenchant la DEL d'écrêtage.

Power PED Indicator (DEL d'indication de mise en fonction) (4)

Elle s'illumine lorsque l'appareil est en fonctionnement.

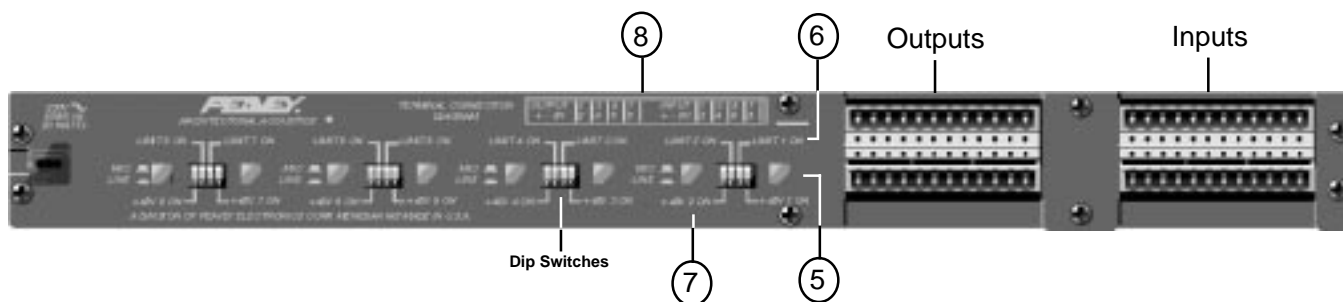

PANNEAU ARRIERE

Mic/Line Input Switch (Commutateur d'entrée micro/ligne) (5)

Il permet de sélectionner soit le niveau d'entrée faible pour microphone (bouton sorti), soit le niveau d'entrée ligne de forte puissance (bouton enfoncé). Ce commutateur change le niveau de chaque canal indépendamment des autres. La position "niveau faible" convient aux signaux d'amplitude comprise entre 1 mV (-62 dBu) et 160 mV (-14 dBu). La position "niveau fort" est adaptée aux signaux d'amplitude comprise entre 80 mV (-19 dBu) et 14,8 V (+25 dBu). De plus, le choix du niveau fort (bouton enfoncé) désactive l'alimentation fantôme, quelle que soit la position du sélecteur d'alimentation pour ce canal.

Limit Defeat Switch (Interrupteur de désactivation du limiteur) (6)

Il permet de mettre en fonction ou de désactiver le limiteur du préampli. Le niveau maximum de l'A/A-8P est pré-réglé en usine à +15 dBu (4,4 V). Ce niveau est optimal pour l'entrée des Media Matrix MM-8840 et MM-8830. La mise en service du limiteur garantit que le niveau de sortie du préampli ne dépassera pas +15 dBu en fonctionnement normal. La désactivation du circuit limiteur autorise l'A/A-8P à délivrer un niveau de sortie maximum de +26 dBu.

REMARQUE : le rôle du circuit limiteur n'est pas de remplacer un réglage correct de la commande de contrôle de gain pour obtenir des niveaux corrects d'entrée, de sortie, etc.

Phantom Power Defeat Switch (Interrupteur de désactivation de l'alimentation fantôme) (7)

Le préampli A/A-8P fournit une tension continue de +48V entre les broches plus (+) et moins (-) des connexions d'entrée. Cet interrupteur permet d'activer ou de désactiver cette tension pour le canal désigné par le label de l'interrupteur.

REMARQUE 1 : l'alimentation fantôme est désactivée lorsque vous faites basculer l'entrée du canal du niveau faible (micro) au niveau fort (ligne).

REMARQUE 2 : à la sortie de l'usine, les sélecteurs de le panneau arrière sont tous dans la position Alimentation fantôme *désactivée (haute)*, et Limiteur *activé* pour chaque canal (*position haute*).

Pour activer l'alimentation fantôme d'un canal, le sélecteur doit être mis en position basse, devant le label "+48V (n° de canal) ON". Cela active l'alimentation fantôme pour ce canal uniquement.

Pour désactiver le limiteur de niveau de chaque canal, le sélecteur correspondant doit être placé en position basse.

Les sélecteurs de l'alimentation fantôme sont situés sur le panneau arrière, sur le bord externe de chaque groupe de quatre sélecteurs. Les sélecteurs des limiteurs sont situés entre ceux de l'alimentation fantôme. L'accès à ces sélecteurs nécessite un petit tournevis, ce qui permet d'empêcher les modifications non autorisées de pré-réglages importants.

Terminal Connection Diagrams (Schémas de câblage des connexions) (8)

Les entrées microphone/ligne et les sorties de niveau ligne sont terminées par des vis ; les bornes sont repérées par (+) pour plus, (-) pour moins et (SH) pour *Shield (blindage)*.

DEUTSCH

Siehe Diagramm der Frontplatte im englischen Teil des Handbuchs.

Der Architectural Acoustics A/A-8P-Vorverstärker von Peavey ist ein Mikrofon-/Line-Vorverstärker mit acht separaten symmetrischen Eingängen. Jeder Kanal verfügt über einen Pegelregler mit einem wählbaren Mikrofon- oder Line-Eingang, so daß ein großer Bereich an Eingangspegeln verwendet werden kann.

Zwei LEDs auf der Frontplatte des A/A-8P, eine LED für Aktivität und eine für Übersteuerung, zeigen den aktuellen Signalzustand an. Im Signalweg jedes Kanals ist ein Begrenzungsschalter enthalten, der auf den optimalen Eingangspegel für die Digitalschnittstellen MM-8840 und MM-8830 eingestellt ist. Außerdem bietet jeder Kanal eine Phantomspeisung von +48 Volt gemäß dem Industriestandard.

Begrenzer und Phantomspeisung können für jeden einzelnen Kanal mit praktischen DIP-Schaltern an der Rückplatte aktiviert und deaktiviert werden. Die Ein- und Ausgänge sind als verschraubbare Anschlüsse ausgeführt.

Zur Vermeidung von unbefugten oder versehentlichen Pegeländerungen sind eingriffssichere Pegelregler vorhanden, die mit einem Schraubendreher eingestellt werden können.

Der A/A-8P weist ein stabiles Gehäuse auf und belegt eine Einheit in einem standardmäßigen 19-Zoll-Rack.

FRONTPLATTE

Signal LED Indicator (Signal-LED-Anzeige) (1)

Leuchtet, wenn das am Kanalausgang anliegende Signal -20 dBu oder mehr beträgt.

Clip LED Indicator (Übersteuerungs-LED-Anzeige) (2)

Leuchtet, wenn das am Kanalausgang anliegende Signal +15 dBu oder mehr beträgt.

Input Level Control (Eingangspegelregler) (3)

Regelt die Verstärkung des Kanals und sollte entsprechend dem Pegel des Eingangssignals eingestellt werden. Der Ausgangspegel des Vorverstärkers sollte gerade unterhalb des Übersteuerungspegels liegen.

Power LED Indicator (Spannungsversorgungs-LED-Anzeige) (4)

Leuchtet, wenn die Stromversorgung eingeschaltet ist.

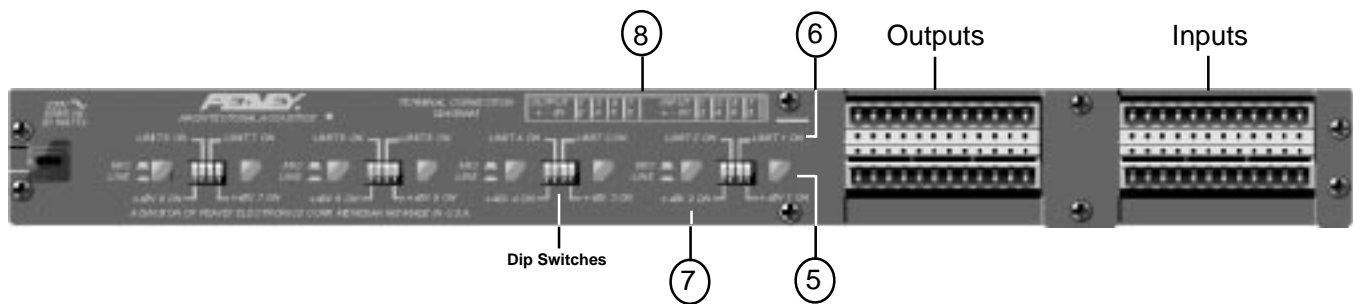

RÜCKPLATTE

Mic/Line Input Switch (Mikrofon-/Line-Eingangsschalter) (5)

Wählt entweder den niedrigpegeligen Mikrofoneingang (Taste nicht gedrückt) oder den hochpegeligen Line-Eingang (Taste gedrückt). Mit diesen Schaltern kann der Eingang für jeden Kanal umgeschaltet werden. Die niedrigpegelige Einstellung ist für Signale von 1 mV (-62 dBu) bis 160 mV (-14 dBu) vorgesehen, und die hochpegelige Einstellung für Signale von 80 mV (-19 dBu) bis 14,8 V (+25 dBu). Durch die hochpegelige Einstellung (gedrückt) wird außerdem die Phantomspeisung deaktiviert, d.h. dieser Schalter hat Vorrang vor dem Phantomspeisungs-DIP-Schalter für den jeweiligen Kanal.

Limit Defeat Switch (Begrenzer-Ein/Aus-Schalter) (6)

Aktiviert oder deaktiviert den Begrenzer des Vorverstärkers. Der maximale Pegel für den A/A-8P wird ab Werk auf +15 dBu (4,4 V) eingestellt. Dieser Pegel ist optimal für den Eingang des Media Matrix MM-8840 und MM-8830. Durch Aktivierung des Begrenzers wird gewährleistet, daß der Pegel des Vorverstärkers unter normalen Bedingungen +15 dBu nicht überschreitet. Wenn der Begrenzerschaltkreis deaktiviert wird, kann der A/A-8P Ausgangspegel von bis zu +26 dBu erzeugen.

HINWEIS: Der Begrenzerschaltkreis kann nicht die korrekte Einstellung der Kanalpegelregler gemäß den vorliegenden Ein-/Ausgangspegeln usw. ersetzen.

Phantom Power Defeat Switch (Phantomspeisung-Ein/Aus-Schalter) (7)

Der A/A-8P versorgt die Kontakte (+, hoch) und (-, niedrig) der Eingangsanschlüsse mit +48 V Gleichstrom. Dieser Schalter aktiviert oder deaktiviert diese Phantomspeisung für den entsprechenden Kanal.

HINWEIS 1: Die Phantomspeisung wird deaktiviert, wenn ein Kanal von niedrigpegeligem Eingang auf hochpegeligen Eingang umgeschaltet wird.

HINWEIS 2: Bei Auslieferung ab Werk sind die DIP-Schalter des A/A-8P für alle Kanäle auf folgende Standardpositionen eingestellt: Phantomspeisung *aus* und Begrenzer *aktiviert* (*alle Schalter oben*).

Zum Einschalten der Phantomspeisung für die einzelnen Kanäle muß der DIP-Schalter für den jeweiligen Kanal nach unten auf die Kennzeichnung „+48V (Kanalnummer) ON“ gestellt werden. Dadurch wird die Phantomspeisung für diesen Kanal aktiviert.

Zum Deaktivieren des Begrenzers für die einzelnen Kanäle muß der DIP-Schalter für den jeweiligen Kanal nach unten gestellt werden.

Die Schalter für die Phantomspeisung befinden sich an der Rückplatte (jeweils die äußeren Schalter der aus 4 DIP-Schaltern bestehenden Gruppen). Die Schalter für die Begrenzer befinden sich zwischen den Schaltern für die Phantomspeisung. Diese Schalter lassen sich am besten mit einem kleinen Schraubendreher betätigen, eine unbefugte Änderung von wichtigen Einstellungen ist daher nicht so leicht möglich.

Terminal Connection Diagrams (Anschlußbelegungs diagramme) (8)

Die Mikrofon-/Line-Eingänge und die Line-Ausgänge sind Schraubanschlüsse, die mit (+) für hoch, (-) für niedrig und (SH) für Abschirmung gekennzeichnet sind.

For further information on other Peavey Architectural Acoustics products, ask your Authorized Peavey Sound Contractor for the appropriate Peavey Architectural Acoustics catalog/publication:

The BluePrint
Commercial Sound For Permanent Installations
Engineered Sound Products For Permanent Installations

Be Sure To Ask About Products In The Following Categories:

Modular Series Mixer, Mixer/Amplifiers

Rack Kits for MA™ Series Products

Wall Mount Mixer/Amplifiers

Non-powered Mixers

Powered Mixers

Equalizers-Analog

Equalizers-Programmable

Electronic Crossover/Delay Processors

Power Amplifiers

Loudspeaker Systems

Acoustical Components

Utility Amplifiers, Mixer/Amplifiers

Rack Kits for UMA™ Series Products

Telephone Paging

Zone Paging Systems

Mixers and Mixing Consoles

Power Amplifiers

Loudspeaker Systems

Microphones

LIMITED WARRANTY

Peavey Electronics Corporation warrants to the original purchaser of this new Architectural Acoustics product that it is free from defects in material and workmanship. If within one (1) year from date of purchase a properly installed product proves to be defective and Peavey is notified, Peavey will repair or replace it at no charge. (Note: Batteries and patch cords not covered.) "Original purchaser" means the customer for whom the product is originally installed.

Damage resulting from improper installation, interconnection of a unit or system of another manufacturer, accident or unreasonable use, neglect or any other cause not arising from defects in material and workmanship is not covered by this warranty. The warranty is valid only as to products purchased and installed in the United States and Canada.

THIS LIMITED WARRANTY IS IN LIEU OF ANY AND ALL WARRANTIES, EXPRESSED OR IMPLIED, INCLUDING THE IMPLIED WARRANTIES OF MERCHANTABILITY AND FITNESS FOR A PARTICULAR USE. UNDER NO CIRCUMSTANCES WILL PEAVEY BE LIABLE FOR ANY LOST PROFITS, LOST SAVINGS, INCIDENTAL DAMAGES OR CONSEQUENTIAL DAMAGES ARISING OUT OF THE USE OR INABILITY TO USE THE PRODUCT, EVEN IF PEAVEY HAS BEEN ADVISED OF THE POSSIBILITY OF SUCH DAMAGE. THIS LIMITED WARRANTY IS THE ONLY EXPRESSED WARRANTY ON THIS PRODUCT, AND NO OTHER STATEMENT, REPRESENTATION, WARRANTY, OR AGREEMENT BY ANY PERSON SHALL BE VALID OR BINDING UPON PEAVEY.

Peavey's liability to the original purchaser for damages for any cause whatsoever and regardless of the form of action is limited to the actual damages up to the greater of Five Hundred Dollars (\$500) or an amount equal to the purchase price of the product that caused the damage or that is the subject of or is directly related to the cause of action. This limitation of liability will not apply to claims for personal injury or damage to real property or tangible personal property allegedly caused by Peavey's negligence. For information on service under this warranty, call a Peavey customer service representative at (601) 483-5376.

IMPORTANT SAFETY INSTRUCTIONS

WARNING: When using electric products, basic cautions should always be followed, including the following.

1. Read all safety and operating instructions before using this product.
2. All safety and operating instructions should be retained for future reference.
3. Obey all cautions in the operating instructions and on the back of the unit.
4. All operating instructions should be followed.
5. This product should not be used near water, i.e., a bathtub, sink, swimming pool, wet basement, etc.
6. This product should be located so that its position does not interfere with its proper ventilation. It should not be placed flat against a wall or placed in a built-in enclosure that will impede the flow of cooling air.
7. This product should not be placed near a source of heat such as a stove, radiator, or another heat producing amplifier.
8. Connect only to a power supply of the type marked on the unit adjacent to the power supply cord.
9. Never break off the ground pin on the power supply cord. For more information on grounding, write for our free booklet "Shock Hazard and Grounding."
10. Power supply cords should always be handled carefully. Never walk or place equipment on power supply cords. Periodically check cords for cuts or signs of stress, especially at the plug and the point where the cord exits the unit.
11. The power supply cord should be unplugged when the unit is to be unused for long periods of time.
12. If this product is to be mounted in an equipment rack, rear support should be provided.
13. Metal parts can be cleaned with a damp rag. The vinyl covering used on some units can be cleaned with a damp rag or an ammonia-based household cleaner if necessary. Disconnect unit from power supply before cleaning.
14. Care should be taken so that objects do not fall and liquids are not spilled into the unit through the ventilation holes or any other openings.
15. This unit should be checked by a qualified service technician if:
 - a. The power supply cord or plug has been damaged.
 - b. Anything has fallen or been spilled into the unit.
 - c. The unit does not operate correctly.
 - d. The unit has been dropped or the enclosure damaged.
16. The user should not attempt to service this equipment. All service work should be done by a qualified service technician.
17. This product should be used only with a cart or stand that is recommended by Peavey Electronics.
18. Exposure to extremely high noise levels may cause a permanent hearing loss. Individuals vary considerably in susceptibility to noise induced hearing loss, but nearly everyone will lose some hearing if exposed to sufficiently intense noise for a sufficient time. The U.S. Government's Occupational Safety and Health Administration (OSHA) has specified the following permissible noise level exposures.

Duration Per Day In Hours	Sound Level dBA, Slow Response
8	90
6	92
4	95
3	97
2	100
1 1/2	102
1	105
1/2	110
1/4 or less	115

According to OSHA, any exposure in excess of the above permissible limits could result in some hearing loss.

Ear plugs or protectors in the ear canals or over the ears must be worn when operating this amplification system in order to prevent a permanent hearing loss if exposure is in excess of the limits as set forth above. To ensure against potentially dangerous exposure to high sound pressure levels, it is recommended that all persons exposed to equipment capable of producing high sound pressure levels such as this amplification system be protected by hearing protectors while this unit is in operation.

SAVE THESE INSTRUCTIONS!



Features and specifications subject to change without notice.

A Division of **Peavey Electronics Corporation**
711 A Street / Meridian, MS 39301 / U.S.A. / (601) 483-5376 / Fax 486-1154
#80302355

